

この度は、弊社製品をお買求めいただきましてありがとうございました。  
本製品は組立式になっておりますので、下記の要領で組立ててください。  
パッキングケースの中には、下記の部品が入っています。

**組立説明書は組立て後も大切に保管してください。**

この製品を第三者に貸し出すときは、この説明書も共に貸し出し、よく読んでから使用するようご指導ください。

★用意していただくもの……………電動ドリル、プラスドライバー、手袋(組立て時のケガ等を防ぐために必ず着用してください)

**寸法図**

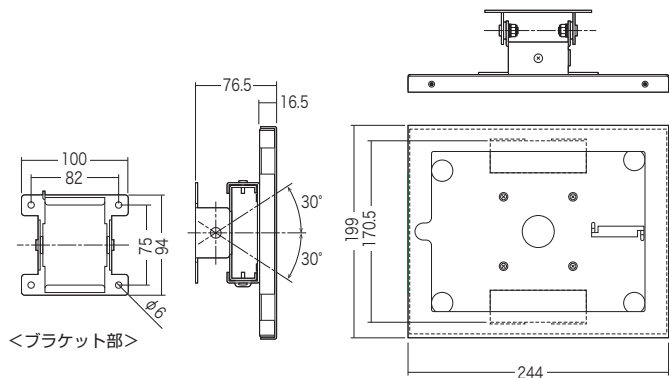

**可動範囲**

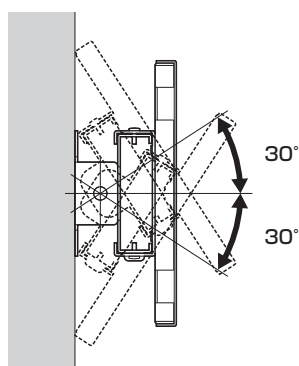

**回転の固さ調整方法**

※スパナでナットを回して調整します。

上から見た図

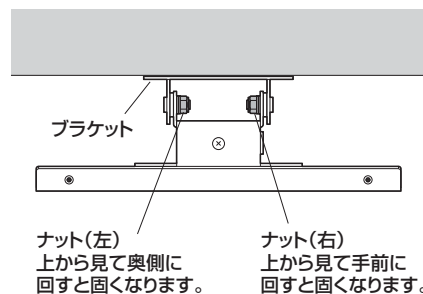

**組立て部品**

使用ボルト



④星形ボルト(予備)×2本(M3×8)

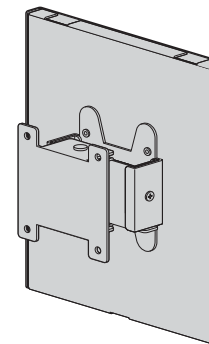

①ケース本体×1個

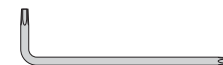

②星形レンチ×1個



③スパナ×1個

※部品の欠品や破損があった場合は、品番(CR-LASTIP26W)と上記の部品番号(①~④)と部品名(スパナなど)をお知らせください。

**1 ケース本体からブラケットを取外します。**

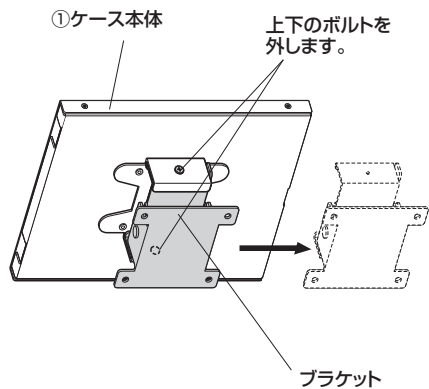

**2 ブラケットを壁面に取付けます。**

※必ず壁の内部に芯材がある部分に取付けてください。壁面はiPadと本製品を合わせた荷重に長期間耐える十分な強度が必要です。

**A 木製・石膏ボードの壁に設置する場合**

- ①ブラケットを壁に当てて、鉛筆等で穴位置の印をつけます。
- ②ドリル等を使い壁に下穴をあけます。
- ③市販のタッピングボルトでブラケットを取付けます。

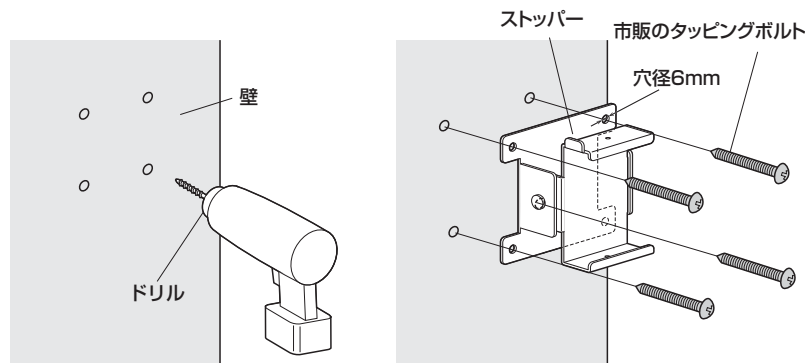

※必ず壁の内部に芯材がある部分に設置して下さい。  
※タッピングボルトは別途ご用意ください。  
※ブラケットの穴径は6mmです。  
適切なタッピングボルトを選択してください。

**B コンクリートの壁に設置する場合**

- ①ブラケットを壁に当てて、鉛筆等で穴位置の印をつけます。
- ②ドリル等を使い壁にコンクリートアンカー用の下穴をあけます。
- ③市販のコンクリートアンカーとタッピングボルトでブラケットを取付けます。

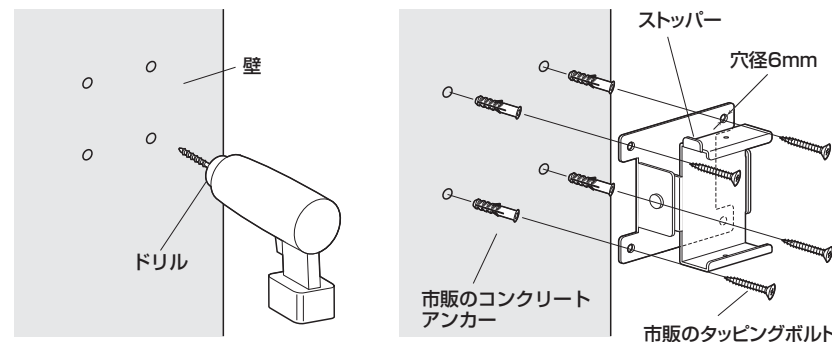

※本製品の取付けには特別な技術が必要ですので、必ず専門の取付け工事業者へご依頼ください。  
※剛性の弱い壁に取付けた場合、ケースが脱落することがあります。壁の剛性を十分に考慮の上で取付ける場所を決めてください。

※コンクリートアンカーとタッピングボルトは別途ご用意ください。  
※ブラケットの穴径は6mmです。  
適切なコンクリートアンカーとタッピングボルトを選択してください。

### 3 iPadをケースに取付けます。

- ① ケース両側の星形ボルトを付属の星形レンチで外します。
  - ② iPadをケースに入れます。
  - ③ ケースカバーを星形ボルトで取付けます。
- ※ケーブルをケーブルフックに引っ掛け、中央の穴から外に出すことができます。

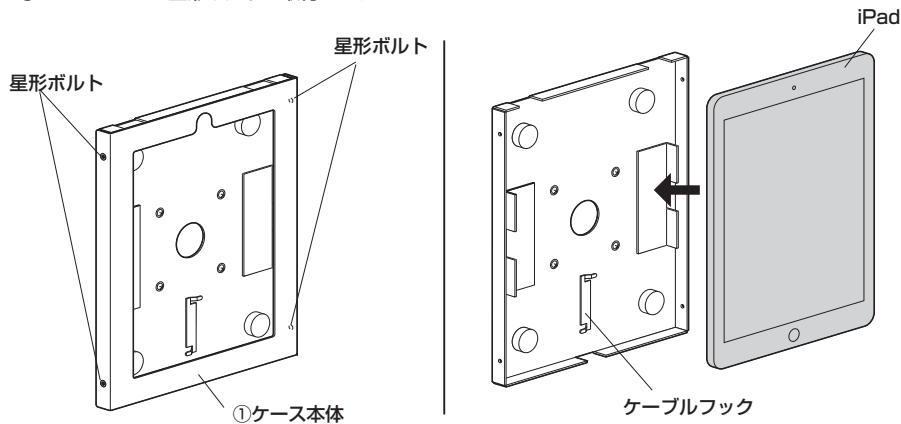

※ケースカバーの向きによって、ホームボタンを使えるようにもできます。

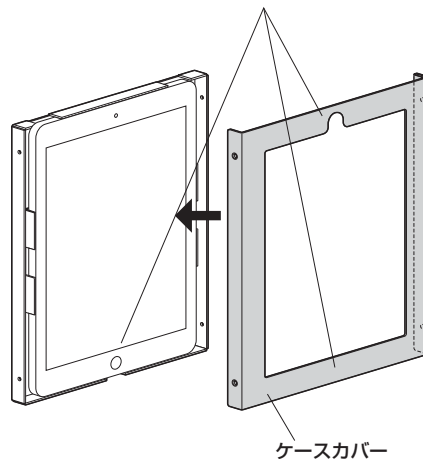

### 縦横の変更方法

プラスボルト4本を外して、ケースの縦横を変えることができます。

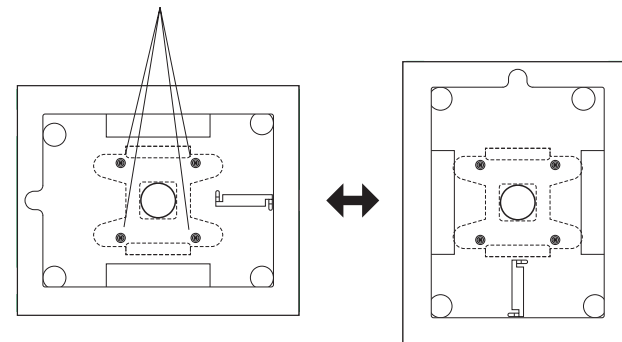

### 4 ケース本体をブラケットに取付けます。

※①で外したボルト2本で固定します。

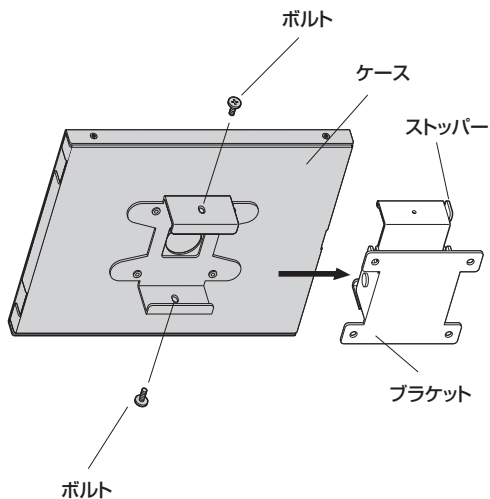

### 安全のために注意していただく点

可動部分で指をはさまないようにお気をつけください。

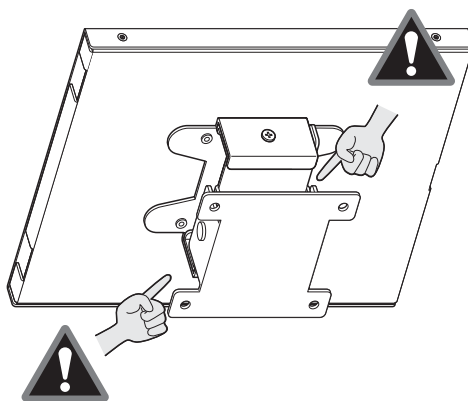

角度の調整は必ず両手で行い、片手での使用はおやめください。

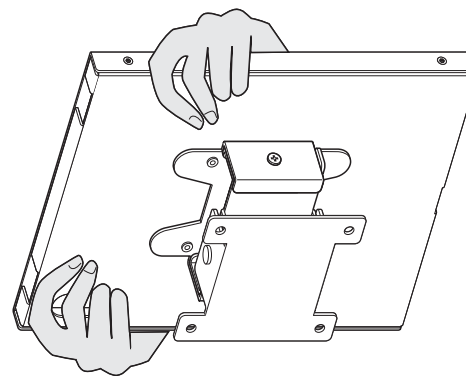

その他…

- ⚠ 本製品を、振動のある所に設置するのは避けてください。
- ⚠ 対応のiPad以外は取り付けないでください。
- ⚠ 他の物を吊るさないでください。
- ⚠ 室温の元で操作してください。

以上の点に注意して取扱ってください。