



この度は、弊社製品をお求めいただきましてありがとうございました。  
本製品は組立式になっておりますので、下記の要領で組立ててください。  
パッキングケースの中には、下記の部品が入っています。

**組立説明書は組立て後も大切に保管してください。**

この製品を第三者に貸し出すときは、この説明書も共に貸し出し、よく読んでから使用するようご指導ください。

★用意していただくもの……プラスドライバー、手袋(組立て時のケガ等を防ぐために必ず着用してください)

**完成図**

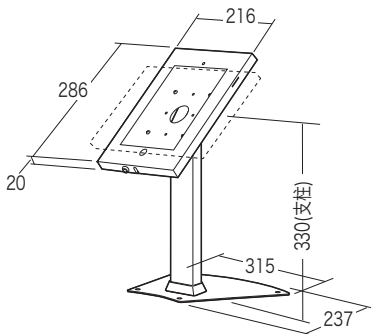

総耐荷重 1.0kg

**組立て部品**

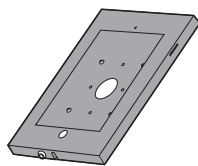

ボックス×1個



ボールカバー×1個



ベース×1個

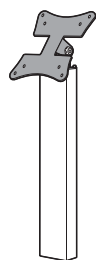

ボール×1個



iPad Air2用パッド×4枚

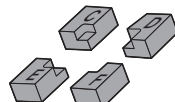

コーナーパッド (iPad air用)×4個

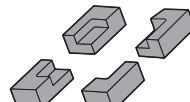

コーナーパッド (iPad 2~4用)×4個



コンクリートアンカー×4個



鍵×2個



プロテクトボタン×1個



六角レンチ×1本

**使用ボルト**

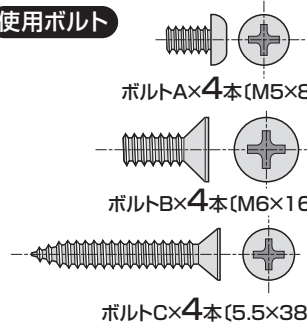

**使用ボルト**

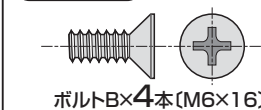

**1 ベースにポールを取付けます。**

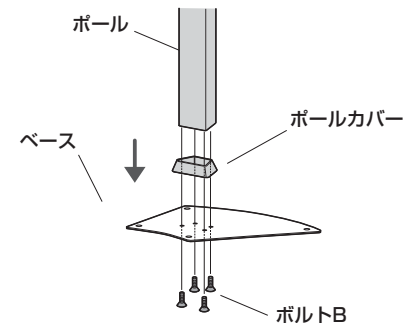

**2 ボックスを取付けます。**

①解錠します。

【鍵を開ける時の注意】

1. 鍵の突起と受け側の凹んでいる位置を合わせて鍵を差し込んで下さい。差し込む際は鍵穴に対してまっすぐ90°の角度で挿入して下さい。
2. 差し込んだ鍵を押しながら左右どちらかに回すと内部のボタンが飛び出します。
3. 鍵を元の位置まで回して鍵を抜いてください。

②フタを開けて、ボックスをボルトでボールを取付けます。  
※縦横のどちらでも取付けられます。

**使用ボルト**

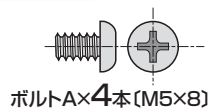

ボルトA×4本 (M5×8)

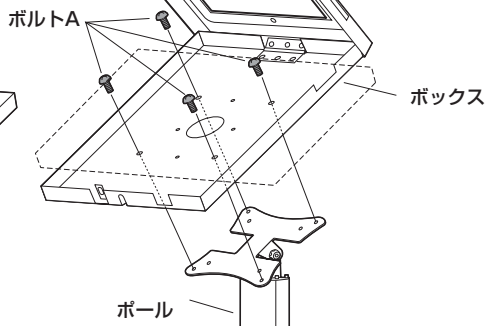
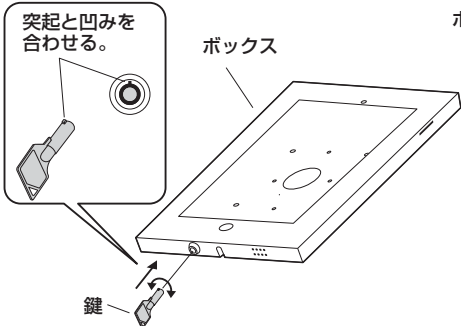

**3 コーナーパッドを設置します。**

図の位置にコーナーパッドを置きます。

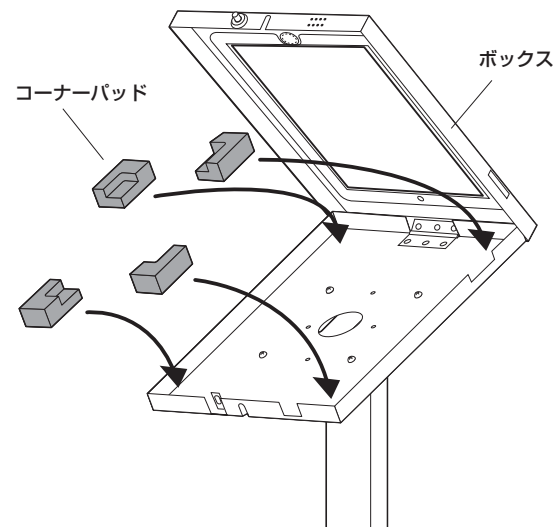

iPad 2~4は文字表示の無いコーナーパッドを使います。

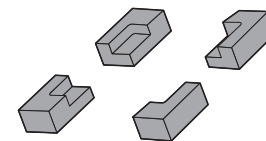

iPad Air用は「C、D、E、F」の文字が表示されています。  
iPad Air2の場合は、iPad Air用コーナーパッドそれぞれにiPad Air2用パッドを貼付けて使用します。

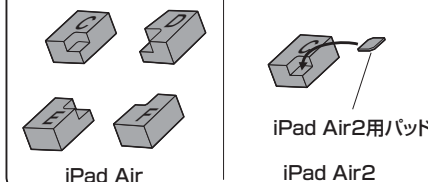

## 4 ケーブルを通し、iPadを乗せます。

①ケーブルをボックスの手前の穴に通します。

※ボールの裏側のケーブルホルダーを着脱してボールの裏側の溝の中を通すことができます。

②iPadをボックスに乗せてケーブルを取付けます。

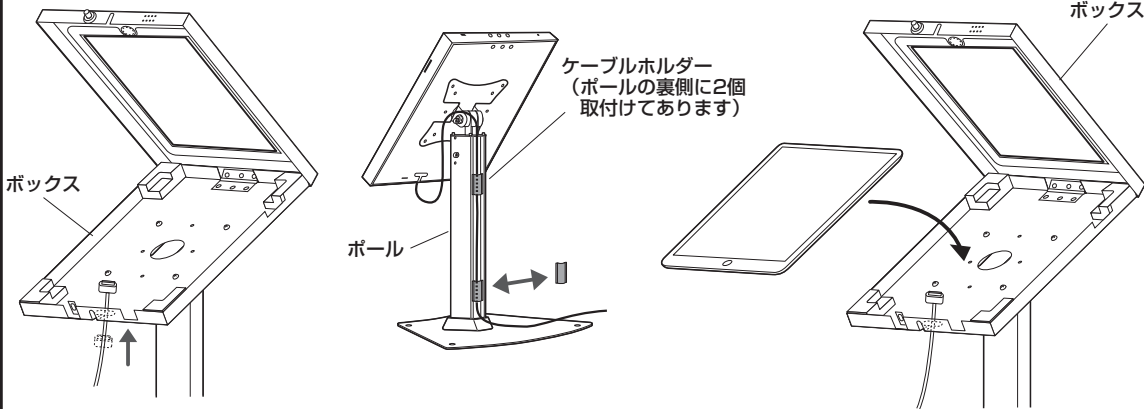

## 5 ホームボタンの設定をします。

①ホームボタンを使う場合。  
ボックスに付いているソフトタイプのボタンをそのまま使用してください。

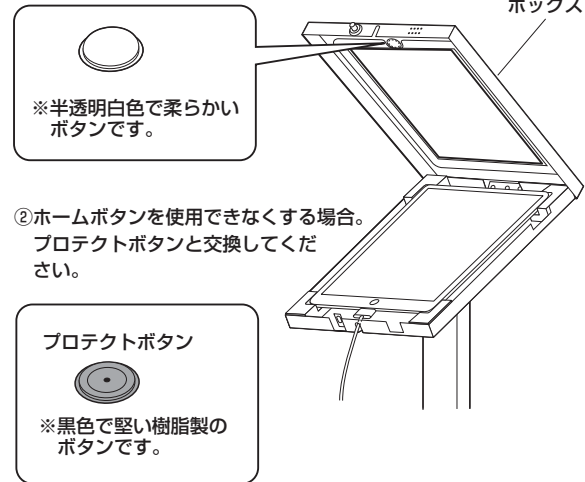

## 6 フタを開けて施錠して完成です。

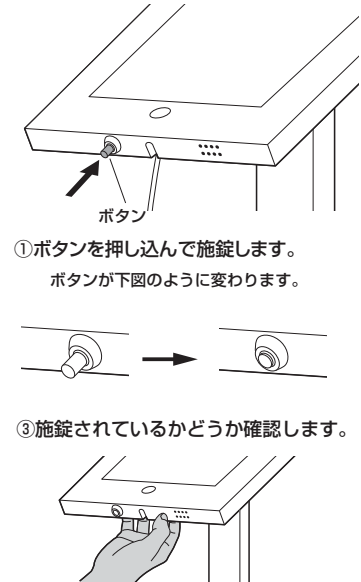

## 7 床に固定する場合。

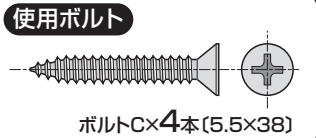

●コンクリートの床の場合  
①設置する場所にベースを置いて穴を開ける位置に印を付けます。

②ドリルを使い、あらかじめ床に印をつけた4カ所に直径8.0mm、深さ約45mm～50mmの下穴をあけます。

鉛筆などで印をつけます

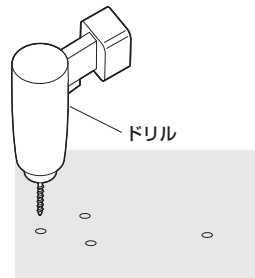
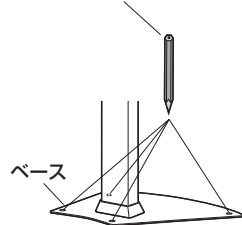

③コンクリートアンカーを下穴に差込みます。  
④ボルトで床に固定します。

※木製の床の場合はコンクリートアンカーは使用しません。  
長さ15mmのボルトを別途購入し固定してください。

※床の構造は多様です、所有者に確認して適切な方法で固定してください。  
また、所有者の許可のもとに作業してください。

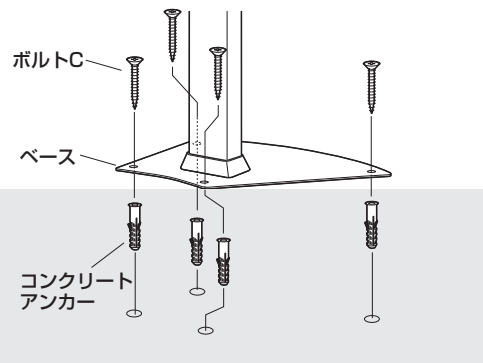

## 各部の調整

※ボルトEをゆるめるとボックスの角度を変更できます。

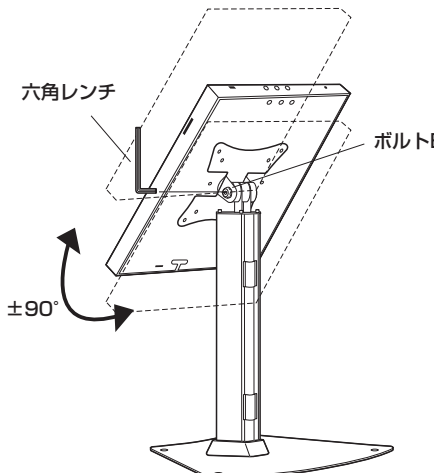

## ▲ 使用上の注意

- 耐荷重以上の物は取付けないでください。
- 対応機種以外の機器は取付けないでください。
- 機器を取付けたまま本製品を移動させないでください。
- 可動部に手足などを挟まないように注意してください。
- 必ず屋内の平坦で安定した場所で使用してください。
- ぐらつきがある状態で使用しないでください。また、ボックスが不安定な角度で使用しないでください。
- 用途以外で使用しないでください。
- 部品が外れたままで使用しないでください。
- ボルト・ネジ類がゆるんだまま使用しないでください。
- 本製品を分解・修理・加工・改造はしないでください。
- 本製品に強い振動や衝撃、無理な力を与えないでください。
- 本製品を高温・多湿となる場所や、ほこりや静電気、油煙の多い場所で使用・保管しないでください。
- 本製品を水などの液体で濡らさないでください。また、濡れた手で触れないでください。
- お子様には本製品や付属品を触らせないでください。
- 本製品のお手入れをする場合には、ベンジンやシンナーなどの揮発性有機溶剤が含まれているものは使用しないでください。
- 本製品の故障、またはその使用によって生じた事故や直接、間接の損害については弊社はその責を負わないものとします。あらかじめご了承ください。

## サンワサプライ株式会社

岡山サプライセンター / 〒700-0825 岡山県岡山市北区田町1-10-1  
TEL.086-223-3311 FAX.086-223-5123  
東京サプライセンター / 〒140-8566 東京都品川区南大井6-5-8  
TEL.03-5763-0011 FAX.03-5763-0033

<http://www.sanwa.co.jp/>

製品に関するお問い合わせ  
製品の品質管理には細心の注意を払っていますが、万一、不都合な点や製品に関するお問い合わせなどございましたら、お買求めの販売店又は右記までお気軽にご相談下さい。

BF/BC/<sub>KTDaSZ</sub>