

この度は、弊社製品をお買求めいただきましてありがとうございました。  
本製品は組立式になっておりますので、下記の要領で組立てください。  
パッキングケースの中には、下記の部品が入っています。

**組立説明書は組立て後も大切に保管してください。**

この製品を第三者に貸し出すときは、この説明書も共に貸し出し、よく読んでから使用するようご指導ください。

★用意していただくもの……  
プラスドライバー、マイナスドライバー、  
手袋(組み立て時のケガ等を防ぐために必ず着用してください。)

**完成図**

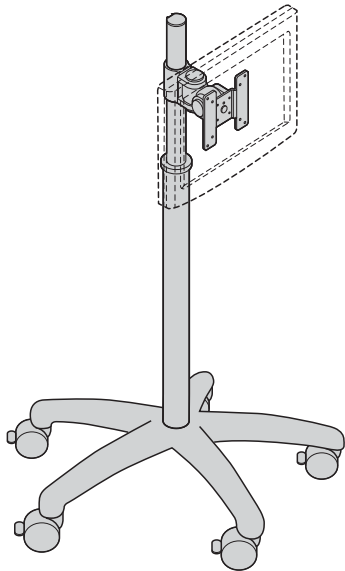

**組立て部品**

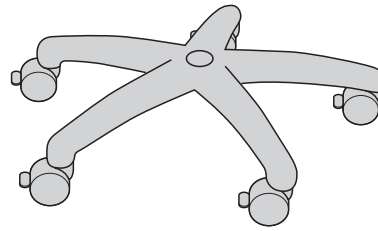

①レッグフレーム(キャスター付き)×1個



②センターフレーム×1本

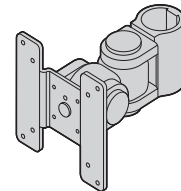
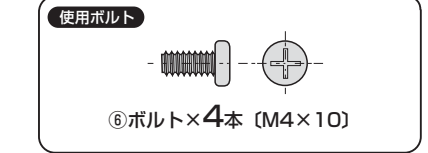

③ブラケット×1個



④六角レンチ大×1個



⑤六角レンチ小×1個

※部品の欠品や破損があった場合は、品番(CR-LAST1など)と上記の部品番号(①~⑥)と部品名(ブラケットなど)をお知らせください。

**1 センターフレームをレッグフレームに取付けます。**

1. センターフレームからプレートを取外します。

2. センターフレームをレッグフレームに差し込みます。

3. プレートをボルトで締めつけて固定します。

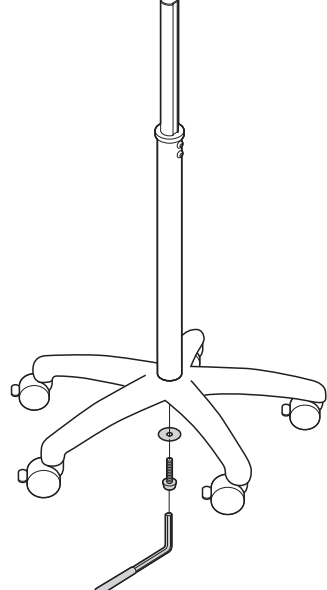
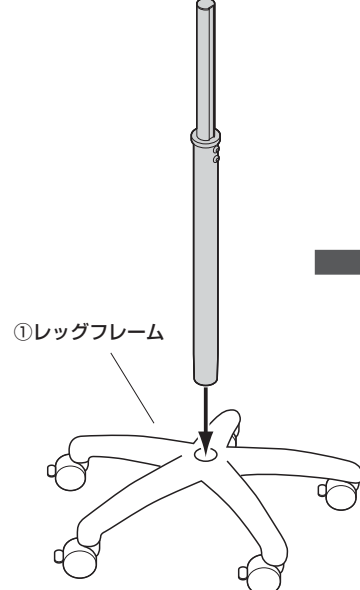
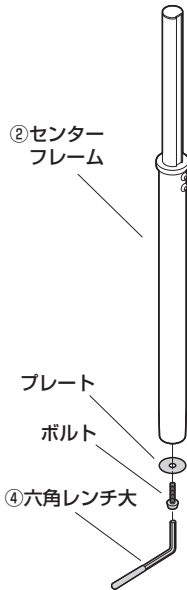

**2 センターフレームにブラケットを取付けます。**

1. センターフレームにブラケットを差し込みます。

2. 六角レンチでボルトを締めつけて固定します。

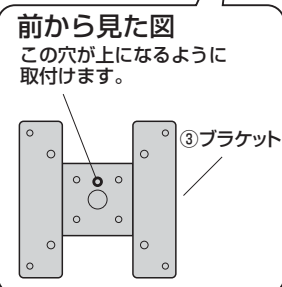
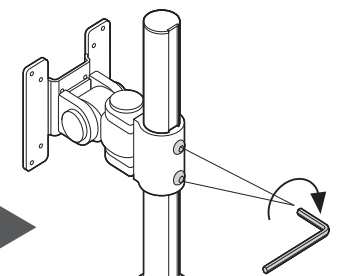

※ブラケットのボルトはあらかじめ緩めておきます。

### 3 ディスプレイをブラケットに取り付けて完成です。

※ボルト穴ピッチ75mm×75mmの場合

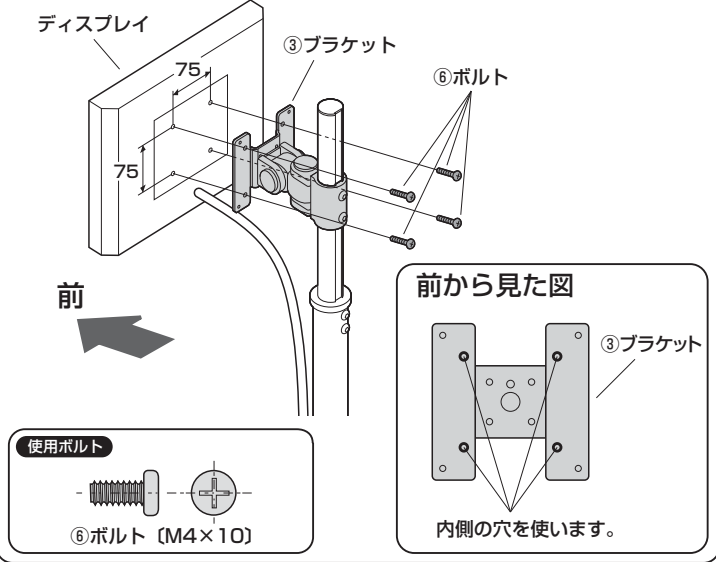

※ボルト穴ピッチ100mm×100mmの場合

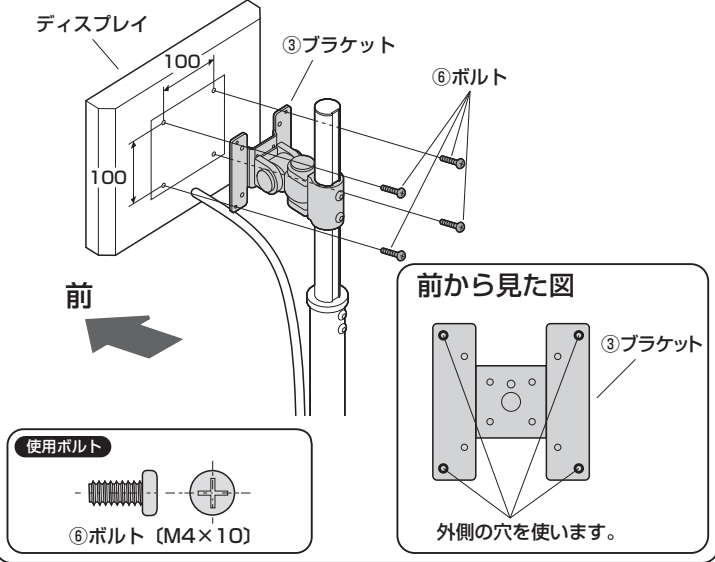

### 各部の調整方法及び可動範囲

#### ブラケットの動き方

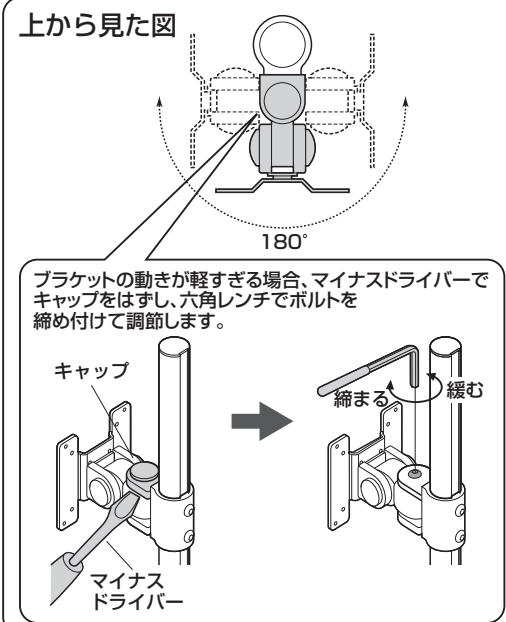
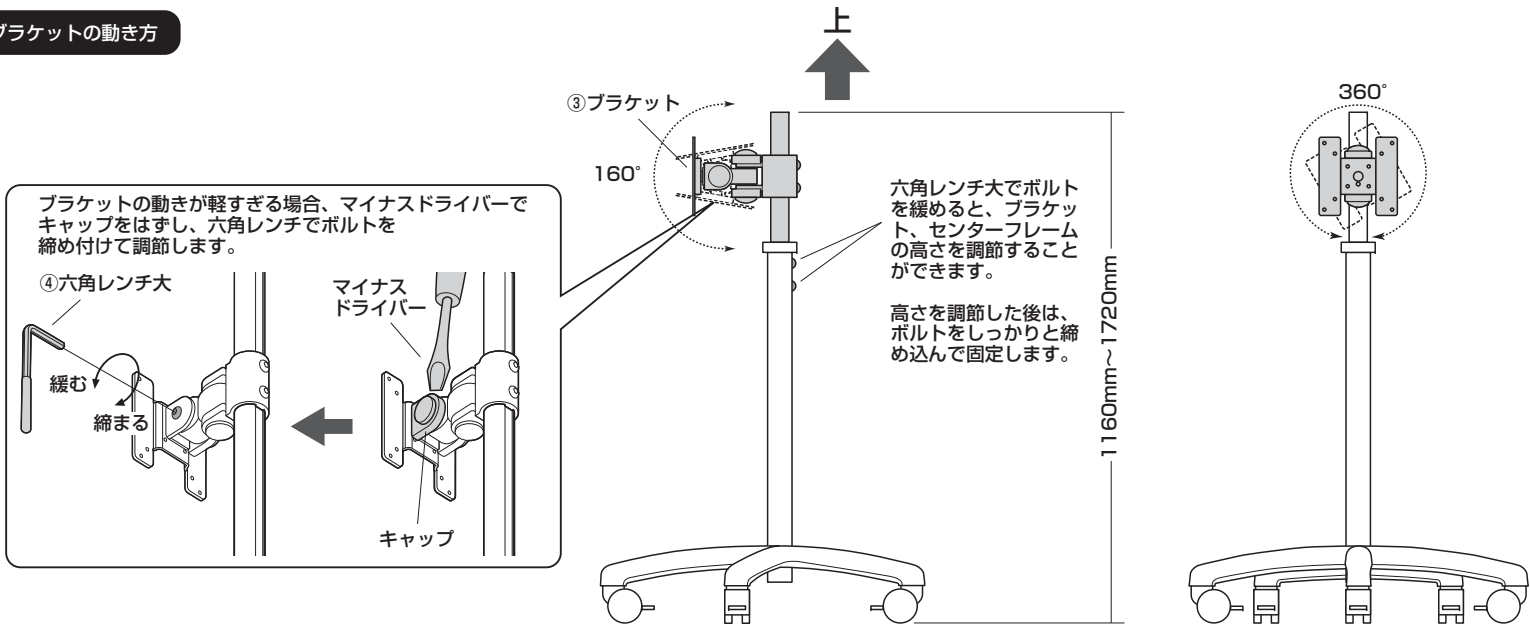

## 安全の為に注意していただく点

キャップ以外の物を取外さないでください。

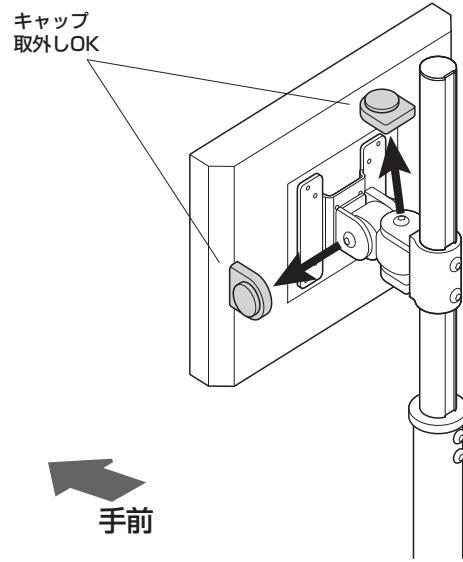

ディスプレイは4つのボルトでしっかりと固定してください。

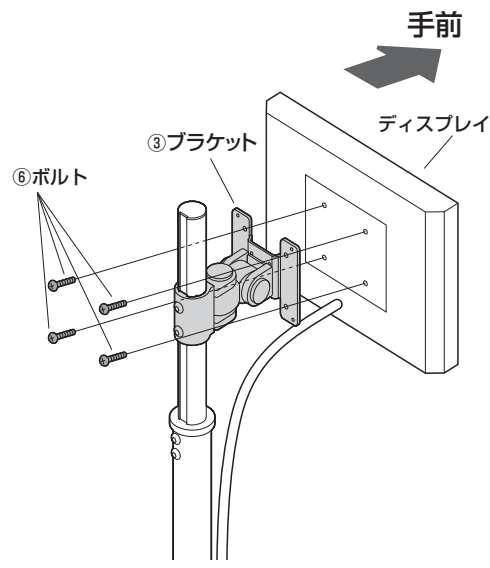

可動部分で指をはさまない様にお気をつけください。

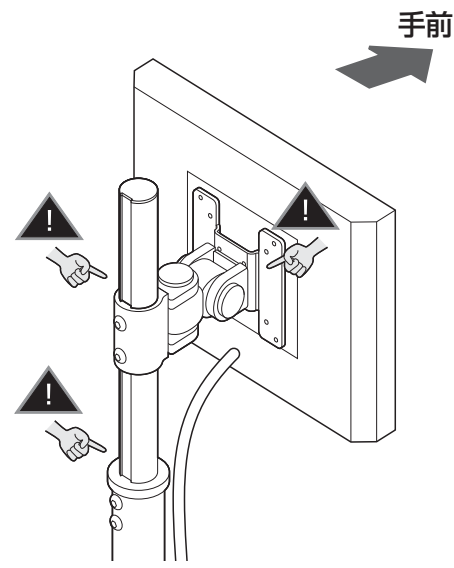

ディスプレイの調整は必ず両手で行って、片手での使用はおやめください。

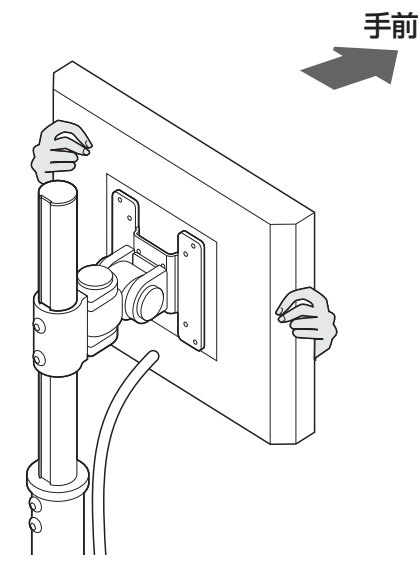

### その他・・・

- ⚠ 本製品を、振動のある所に置くのは避けてください。
- ⚠ 10kgを越えるディスプレイは取付けないでください。
- ⚠ 室温の元で操作してください。
- ⚠ 平滑な床面でご使用ください。

以上の点に注意して取扱ってください。

製品に関するお問い合わせ  
製品の品質管理には細心の注意をはらっていますが、万一、不都合な点や製品に関するお問い合わせなどございましたら、お買求めの販売店又は右記までお気軽にご相談下さい。

BI/AD/HAD6C

サンワサプライ株式会社

岡山サブライセンター / 〒700-0825 岡山県岡山市北区田町1-10-1  
TEL.086-223-3311 FAX.086-223-5123  
東京サブライセンター / 〒140-8566 東京都品川区南大井6-5-8  
TEL.03-5763-0011 FAX.03-5763-0033

<https://www.sanwa.co.jp/>