

この度は、弊社製品をお買求めいただきましてありがとうございました。
本製品は組立式になっておりますので、下記の要領で組立ててください。
パッキングケースの中には、下記の部品が入っています。

組立説明書は組立て後も大切に保管してください。

この製品を第三者に貸し出すときは、この説明書も共に貸し出し、よく読んでから使用するようご指導ください。

★用意していただくもの……………
プラスドライバー、手袋(組立て時のケガ等を防ぐために必ず着用してください)

完成図

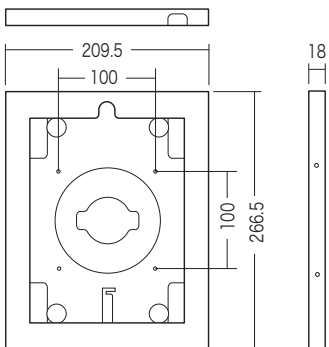

組立て部品

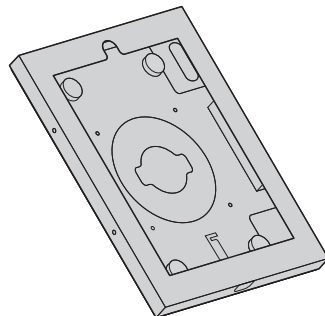

①ケース×1個
※上ケースと下ケースは組合せてあります。

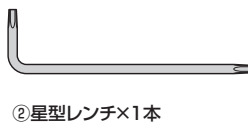

※部品の欠品や破損があった場合は、品番 (CR-LAIPAD15W) と部品番号 (①~④) と部品名 (ボルトBなど) をお知らせください。

使用ボルト



※各ボルト2本ずつは予備です。

まずはじめに

上ケースと下ケースを取外します。

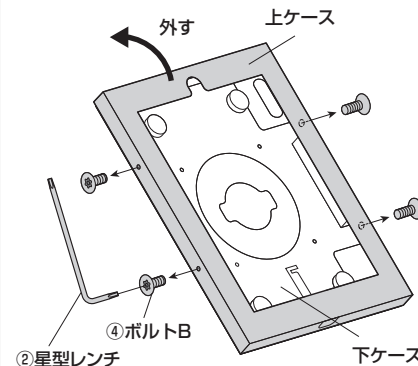

1 モニターアームに下ケースを取付けます。

前から見た図

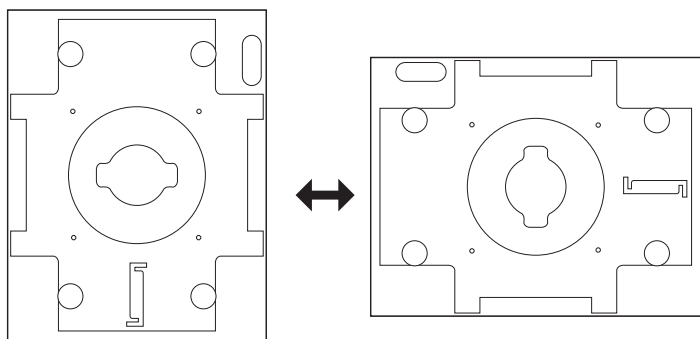

※ケースの縦横の向きを決めてアームに取付けてください。

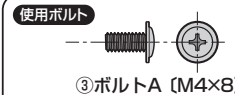
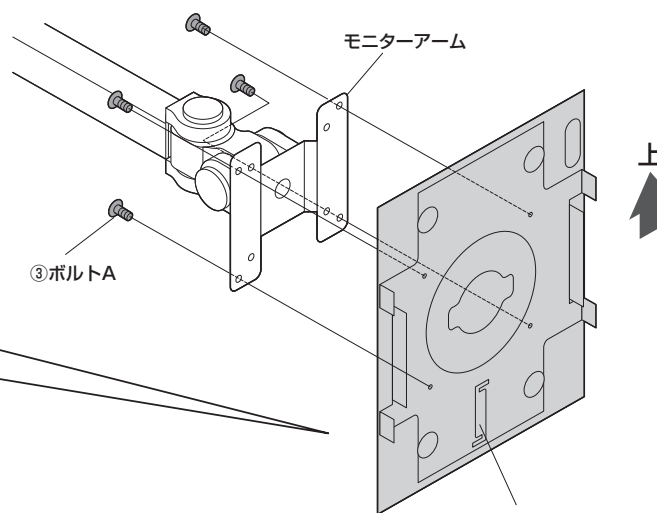

①下ケース
※ケースを縦向きに取付ける場合はケーブルクリップを下にします。

2 iPadをケースに取付けます。

①充電ケーブルをケーブルクリップに挟みます。

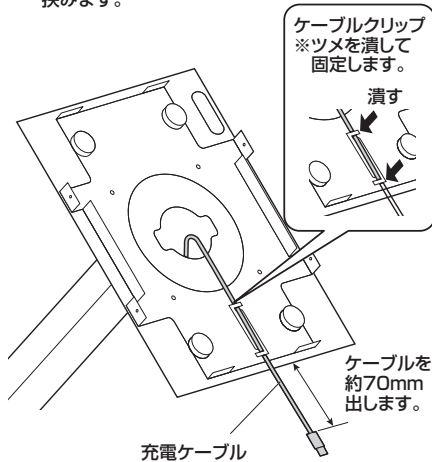

②iPadを下ケースに入れます。

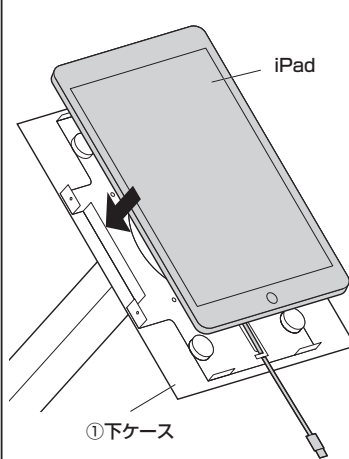

③ケーブルを上ケースに通し下ケースにはめ込みます。

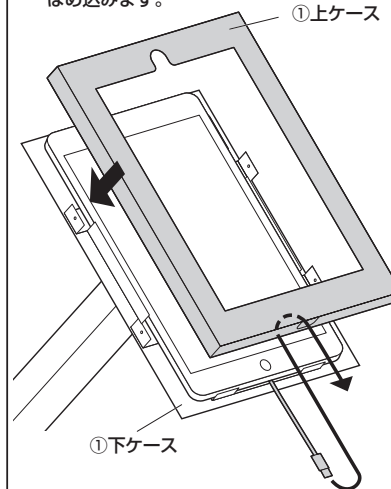

④下ケースを上ケースをボルトBで固定します。

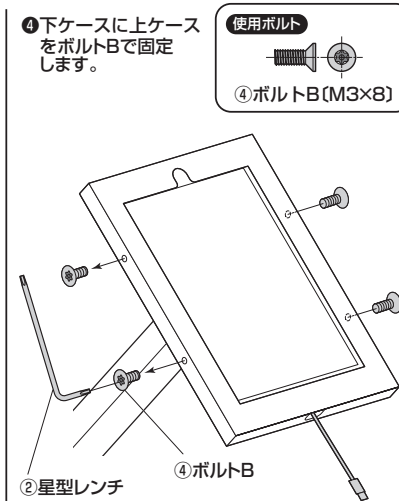

⑤コネクタをiPadに接続します。

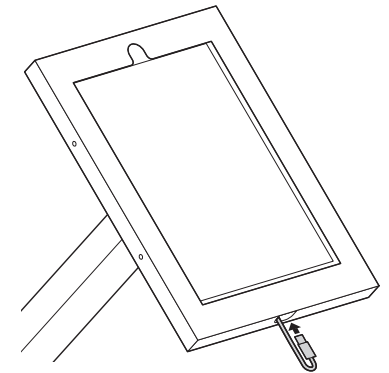

その他

- 対応のiPad以外は取付けしないでください。
- 本製品を取付けた机を移動させないでください。
- 本製品を振動のある場所に設置しないでください。
- 用途以外で使用しないでください。
- 部品が外れたままで使用しないでください。
- ボルト・ネジ類がゆるんだまま使用しないでください。
- 本製品を分解・修理・加工・改造はしないでください。
- 本製品に強い振動や衝撃、無理な力を与えないでください。
- 本製品を高温・多湿となる場所や、ホコリや静電気、油煙の多い場所で使用・保管しないでください。
- 本製品を水などの液体で濡らさないでください。また、濡れた手で触れないでください。
- お子様には本製品や付属品を触れさせないでください。
- 本製品のお手入れをする場合には、ベンジンやシンナーなどの揮発性有機溶剤が含まれているものは使用しないでください。
- 本製品の故障、またはその使用によって生じた事故や直接、間接の損害については弊社はその責を負わないものとします。あらかじめご了承ください。

以上の点に注意して取扱ってください。

製品に関するお問い合わせ
CA/AD/PND6Sz

製品の品質管理には細心の注意を払っていますが、万一、不都合な点や製品に関するお問い合わせなどございましたら、お買求めの販売店又は右記までお気軽にご相談下さい。

最新の情報はWEBサイトで
<https://www.sanwa.co.jp/>



本製品の
詳細情報
はこちら!



弊社サポート
ページはこちら!

サンワサプライ株式会社

岡山サブライセンター / 〒700-0825 岡山県岡山市北区田町1-10-1
TEL.086-223-3311 FAX.086-223-5123
東京サブライセンター / 〒140-8566 東京都品川区南大井6-6-8
TEL.03-5763-0011 FAX.03-5763-0033

<https://www.sanwa.co.jp/>