

この度は、弊社製品をお買求めいただきましてありがとうございました。
このモニターアームは組立式になっておりますので、下記の要領で組立ててください。
パッキングケースの中には、下記の部品が入っています。

組立説明書は組立て後も
大切に保管してください。

この製品を第三者に貸すときは、この説明書も共に
貸し出し、よく読んでから使用するようご指導ください。

用意していただくもの・・・
手袋（組立て時のケガ等を防ぐために必ず着用してください）
プラスドライバー、毛布

完成図

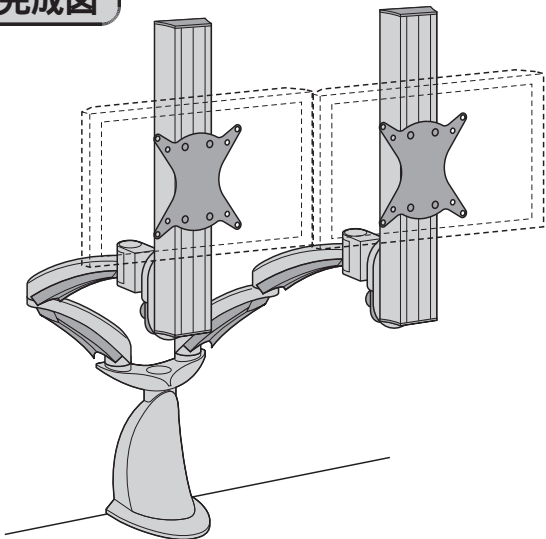

耐荷重 アーム1つにつき2.5～5.5Kg

組立て部品

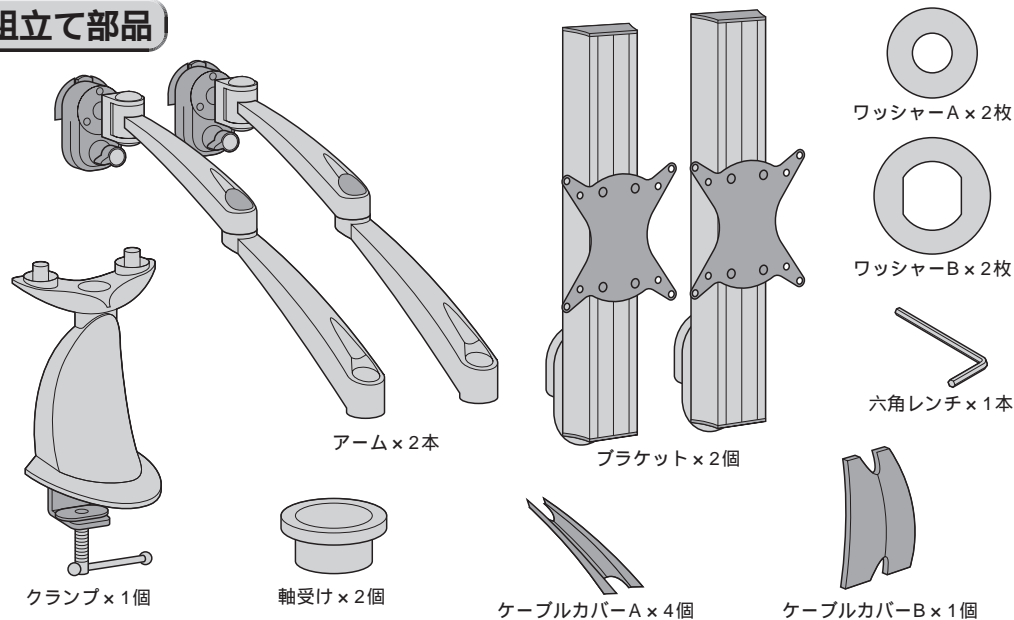

使用ボルト

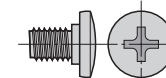

ボルトA×2本 (M6×10)



ボルトB×8本 (M4×8)



ボルトC×8本 (M4×15)

ボルトB、ボルトCが最後まで締まらない、
またボルトが少ししか回っていないなど、
ボルトが合わない場合は、強度に十分ご注
意の上、市販の適切なサイズのボルトをご
用意ください。

1 クランプにクッションシールを貼ります。

① クッションシールの剥離紙を剥がします。

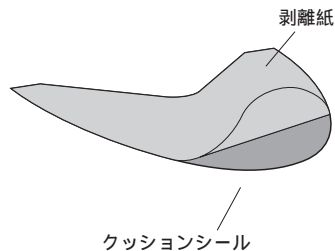

② クランプの裏側にクッションシールを貼り付けます。

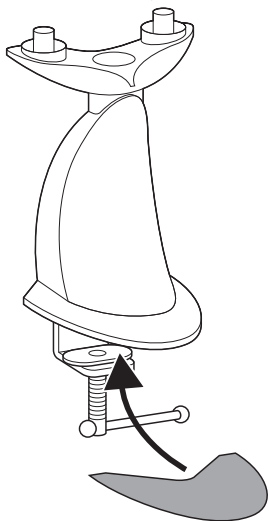

2 天板にクランプを取付けます。
取付け可能な天板の厚さは20mm～61mmです。

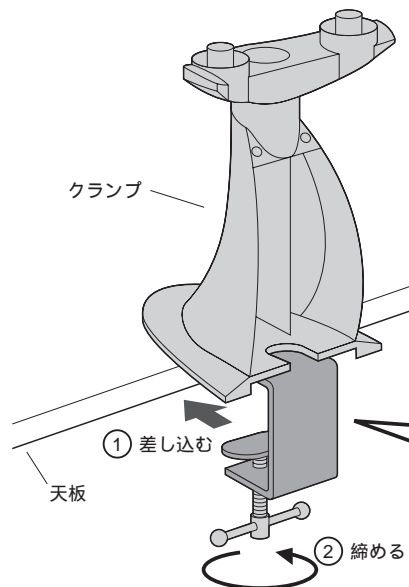

横から見た図

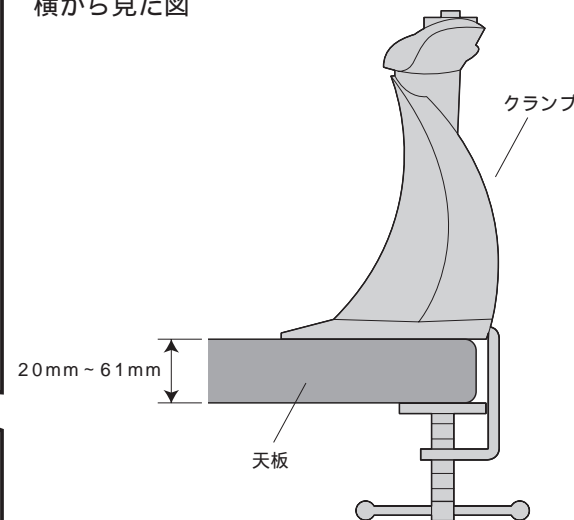

3 クランプにアームを取付けます。

キャップ
ボルトA
ワッシャーA
ワッシャーB
アーム
軸受け

ワッシャーの順番を間違えないようにご注意ください。

上から見た図

アーム

ワッシャーB

アーム取付け部
向きを合わせてはめ込みます。

使用ボルト

ボルトA [M6×10]

ワッシャーA

ワッシャーB

もう一つのアームも同様に取付けます。

4 ディスプレイにブラケットを取付けます。

ボルトB、ボルトC
のどちらか

ネジ穴ピッチ
75mm×75mmの場合
内側の穴を使います。

75mm

75mm

ネジ穴ピッチ
100mm×100mmの場合
外側の穴を使います。

100mm

100mm

毛布などを下に敷き、ディスプレイへの傷や破損に十分ご注意ください。

ボルトB、ボルトCが最後まで締まらない、またボルトが少ししか回っていないなど、ボルトが合わない場合は、強度に十分ご注意ください。市販の適切なサイズのボルトをご用意ください。

使用ボルト

ボルトB [M4×8]

ボルトC [M4×15]

ネジ穴ピッチ

ネジ穴ピッチ

ディスプレイ

毛布など

もう一つのブラケットにも同様にディスプレイを取付けます。

5 アームにブラケットを取付けます。

① ブラケットをアームに引っ掛けます。

② アームのつまみを押し込みながら矢印の方向に回します。

③ ブラケットをアームに差し込みます。

④ アームのつまみを押し込みながら矢印の方向に回します。

もう一つのアームにも同様にブラケットを取付けます。

6 ケーブルカバーを取付けて完成です。

ディスプレイにケーブルを取付け、ケーブルカバーで押さえます。

ケーブルカバーA
パチンと音が出るまで押し込みます。

ケーブルカバーB

横から見た図

① ケーブルカバーBの上側のツメを引っ掛けます。

② ケーブルカバーBの下側をパチンと音が出るまで押し込みます。

アーム各部の可動範囲、及びボールジョイントの固さ調節方法

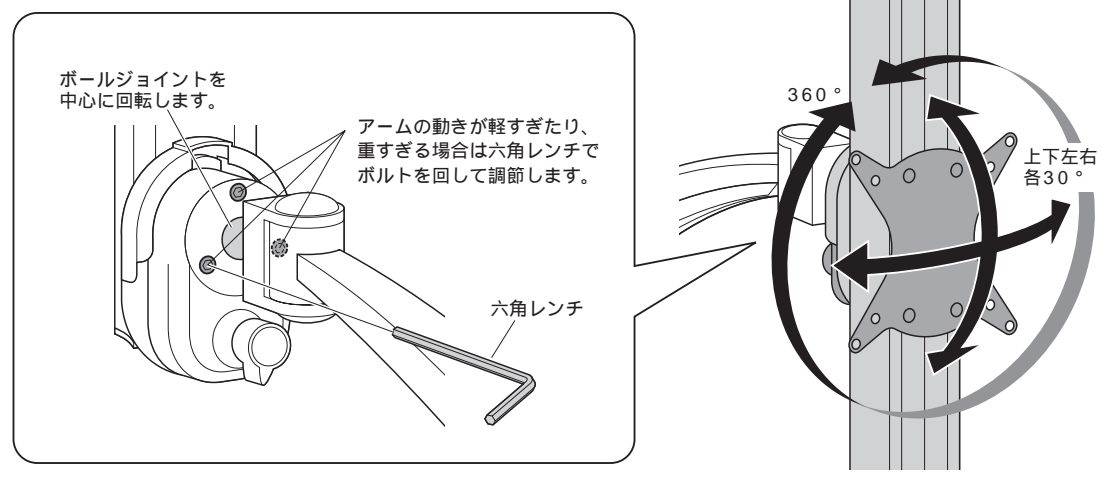
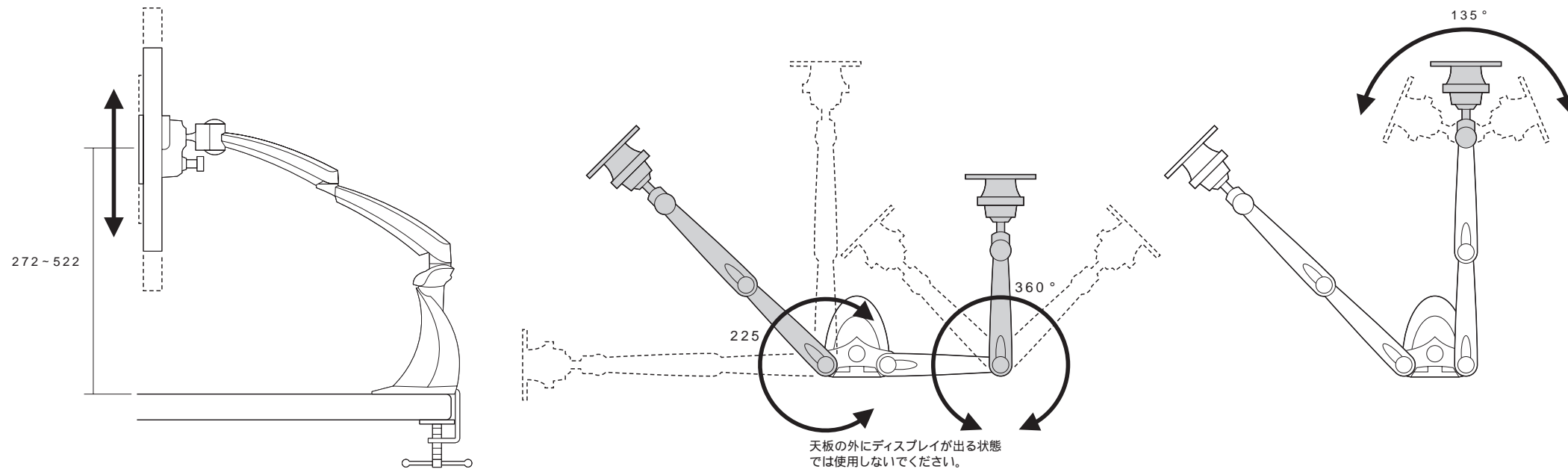

安全の為に注意していただく点

落下する恐れがあるので、天板の外にディスプレイが出る状態での使用はさけてください。

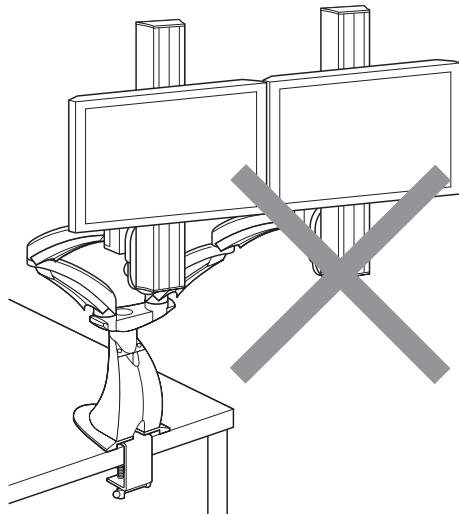
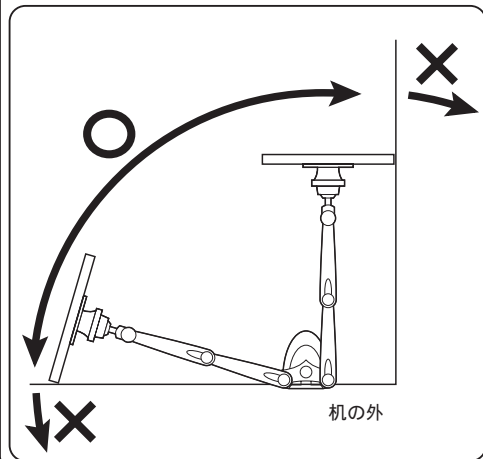

ディスプレイは4つのボルトでしっかりと固定してください。

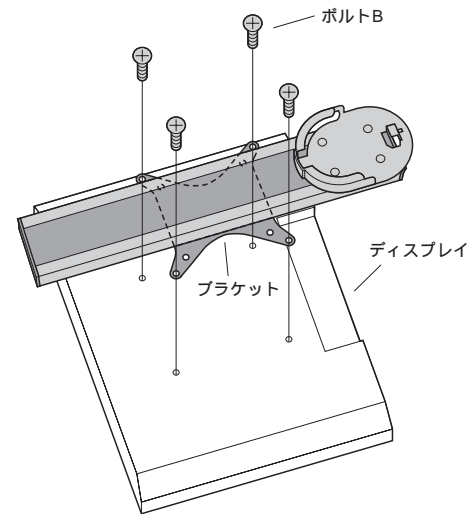

可動部分で指をはさまない様に注意してください。

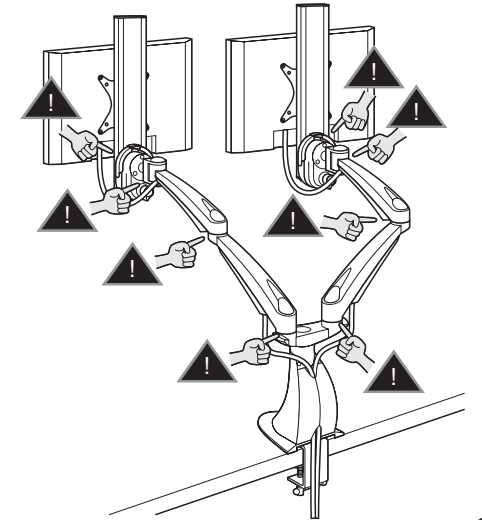

ディスプレイの調整は必ず両手で行い、片手での使用はおやめください。

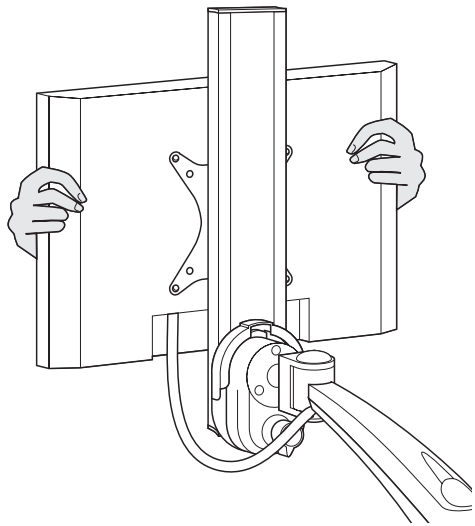

その他

- ▲ 本製品を、振動のある所に置くのは避けてください。
- ▲ 5.5kgを超えるディスプレイは取り付けないでください。
- ▲ アーム部に物を置かないでください。
- ▲ 室温の元で操作してください。

以上の点に注意して取扱ってください。

製品に関するお問い合わせ
製品の品質管理には細心の注意をはらっていますが、万一、不都合な点や製品に関するお問い合わせなどございましたら、お買求めの販売店又は右記までお気軽にご相談下さい。

09/10/TD01

サンワサプライ株式会社

岡山サブライセンター / 〒700-0825 岡山県岡山市北区田町1-10-1
TEL.086-223-3311 FAX.086-223-5123
東京サブライセンター / 〒140-8566 東京都品川区南大井6-5-8
TEL.03-5763-0011 FAX.03-5763-0033

<http://www.sanwa.co.jp/>