

この度は、弊社製品をお買求めいただきましてありがとうございました。  
本製品は組立式になっておりますので、下記の要領で組み立ててご利用ください。  
パッキングケースの中には、下記の部品が入っています。

**組立説明書は組立て後も  
大切に保管してください。**

この製品を第三者に貸し出すときは、この説明書も共に  
貸し出し、よく読んでから使用するようご指導ください。

★用意していただくもの・・・  
手袋（組立て時のケガ等を防ぐために必ず着用してください）

**寸法図**

アーム用取付けバー  
CR-HGB800N  
CR-HGB1200N  
CR-HGB1600N

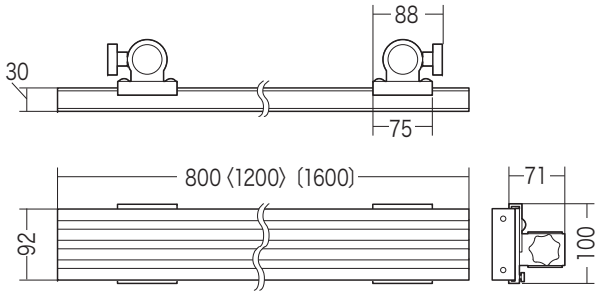

※ブラケットを取付けた状態

耐荷重40kg

〈 〉内はCR-HGB1200N  
()内はCR-HGB1600N

支柱  
CR-HGFHN  
CR-HGFLN

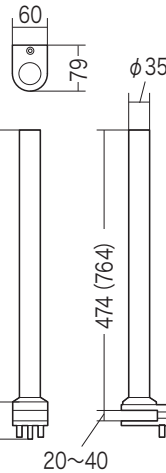

※厚さ20~40mmの天板に取付け可能

()内はCR-HGFHN

**組立て部品**

※部品の欠品や破損があった場合は、品番（CR-HGB800Nなど）と  
下記の部品番号（①～⑦）と部品名（六角レンチなど）をお知らせください。

アーム用取付けバー  
(CR-HGB800N・CR-HGB1200N・CR-HGB1600N)

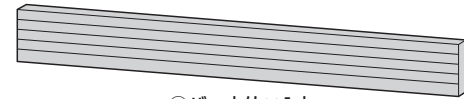

①バー本体×1本

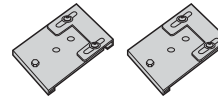

②ブラケットA×2個

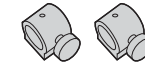

③ブラケットB×2個



④六角レンチ×1本



⑤スパナ×1個

支柱2本セット  
(CR-HGFHN・CR-HGFLN)

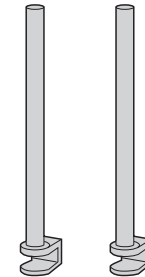

⑥支柱×2本



⑦六角レンチ×1本

**1 机の天板に支柱を取付けます。**

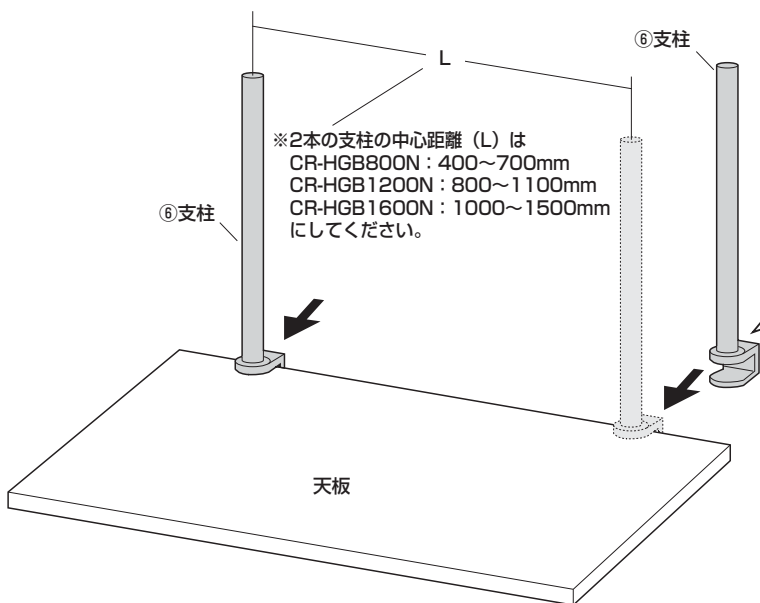

※2本の支柱の中心距離 (L) は  
CR-HGB800N : 400~700mm  
CR-HGB1200N : 800~1100mm  
CR-HGB1600N : 1000~1500mm  
にしてください。

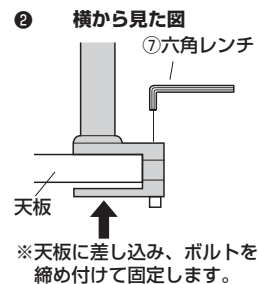
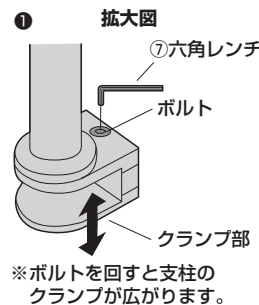

**2 ブラケットを組立てます。**

① ブラケットBのボルトを一旦取外します。

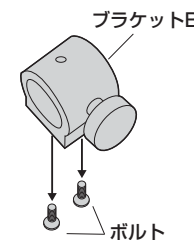
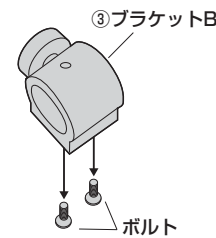

② ブラケットAに取付けます。

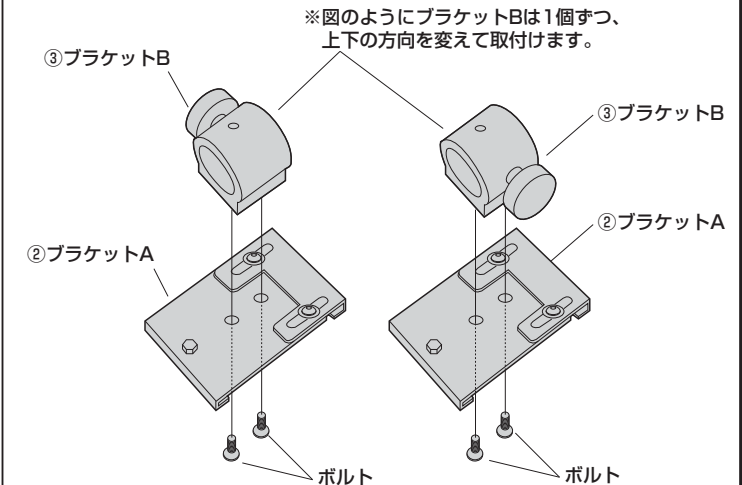

### 3 バー本体にブラケットを取付けます。

① ブラケットAのネジ・六角ボルトをゆるめます。

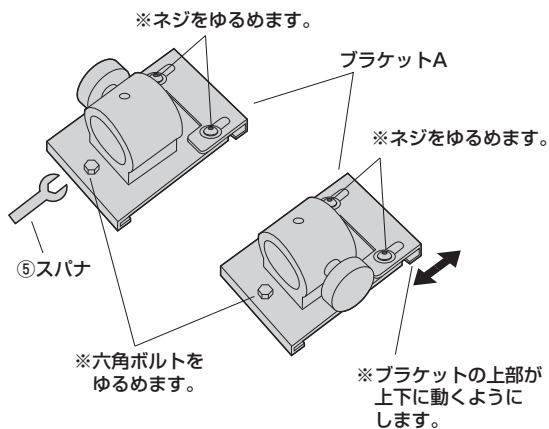

② バー本体に取付けます。

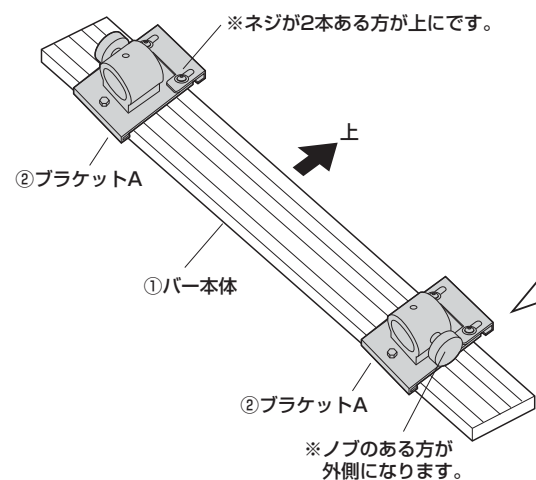

(1) 下部を引っ掛けます。

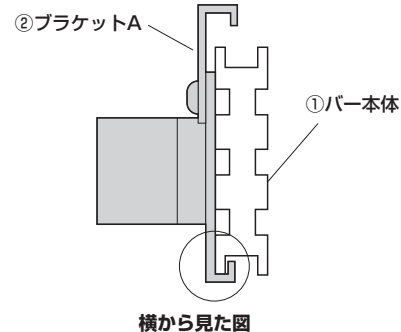

(2) 上部を下げ、バーを挟んで固定します。

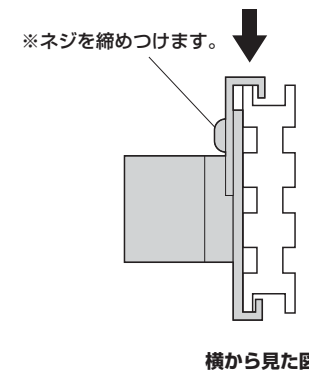

### 4 バー本体を支柱に取付けて完成です。

① 支柱に差し込み、任意の高さでノブを締め付けて仮固定します。

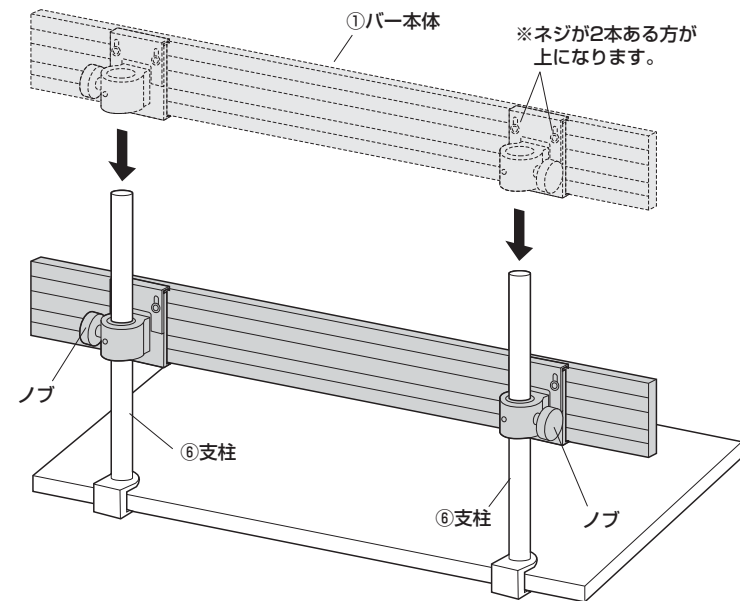

② ブラケットBのボルトを締め付けて固定します。

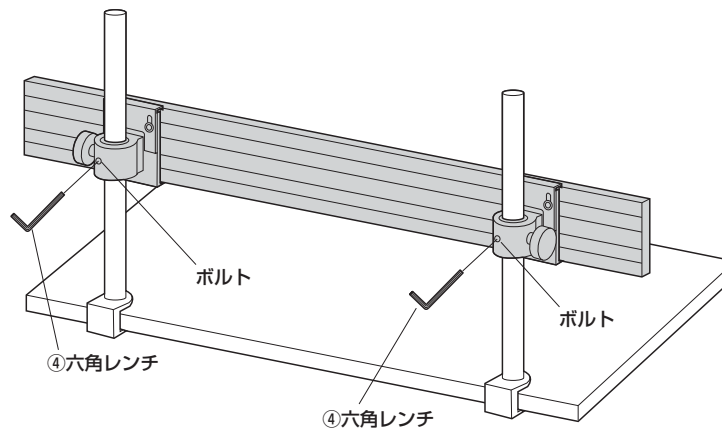

③ ブラケットの六角ボルトをスパナで締め付けてバー本体を固定します。

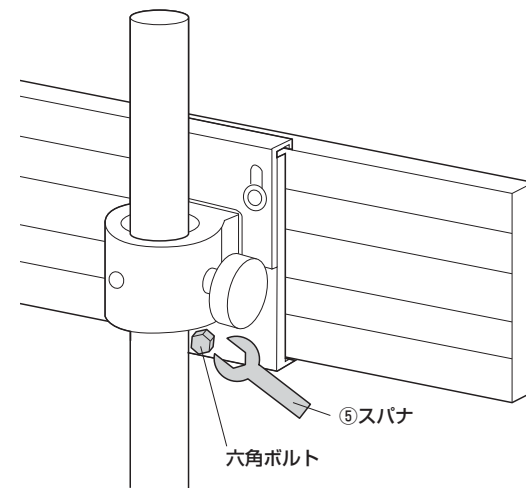

※もう片方のブラケットの六角ボルトも締め付けます。  
※CR-HGFHNにはバーを2本取付けることができます。