

この度は、弊社製品をお買求めいただきましてありがとうございます。
このモニターアームは組立式になっておりますので、下記の要領で組立ててください。
パッキングケースの中には、下記の部品が入っています。

組立説明書は組立て後も
大切に保管してください。

この製品を第三者に貸し出すときは、この説明書も共に
貸し出し、よく読んでから使用するようにご指導ください。

★用意していただくもの……

手袋 (組立て時のケガ等を防ぐために必ず着用してください)
プラスドライバー、ドリル

完成図

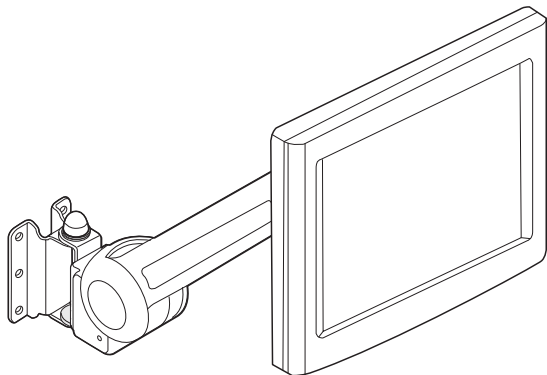

組立て部品

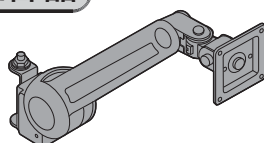

アーム本体×1個

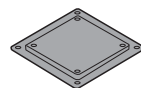

100×100mm変換アダプタ×1個

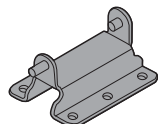

ベース金具×1個



ナット×1個



ボルトキャップ×2個



ワッシャー (金属) ×1個



ワッシャー (プラスチック) ×3個



スパナ×1本

使用ネジ

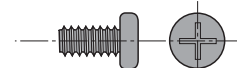

プラスネジ(小)×8本 (M4×8)

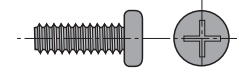

プラスネジ(大)×4本 (M4×12)

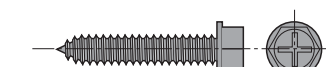

タッピングボルト×4本 (M6.5×30)



インサートボルト×4本

1 ベース 金具を取付けます。

注) 壁の内部構造により取付け方法が違います。

※壁に芯材が入っている場合が入っている場合
(石膏ボードの場合は芯材のある場所に合わせて取り付けます)

① ドリルを使い壁に
直径4mm、深さ30mmの
下穴をあけます。

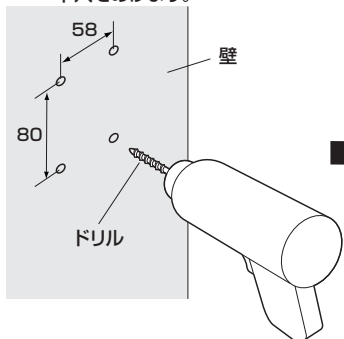

② ベース金具を取付けます

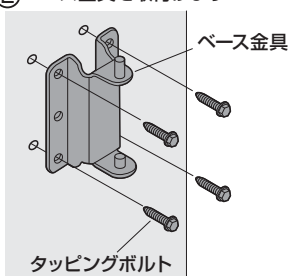

使用ネジ

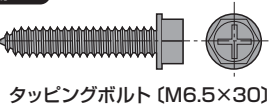

※コンクリートの壁の場合

① コンクリートドリルを使い
直径8mm、深さ38mmの
下穴をあけます。

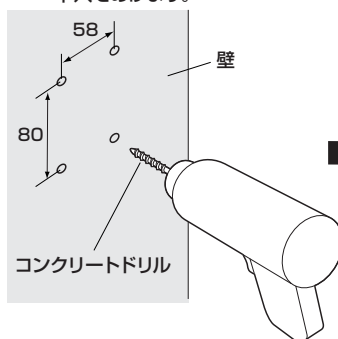

② インサートボルトのナット、ワッシャーを
はずし差し込みます。

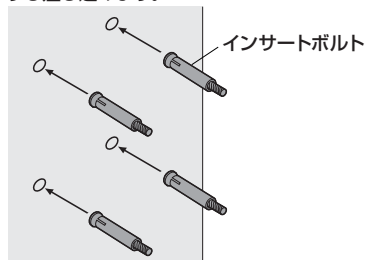

使用ネジ

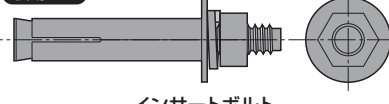

③ ベース金具を取付けます。

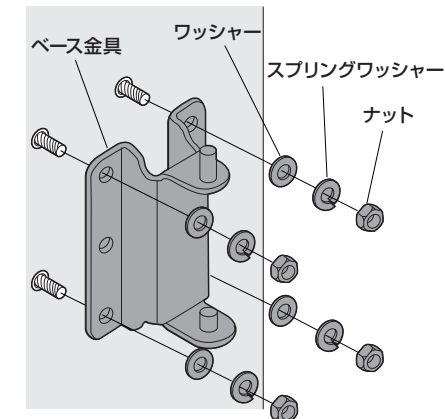

2 ベースに本体を取付けます。

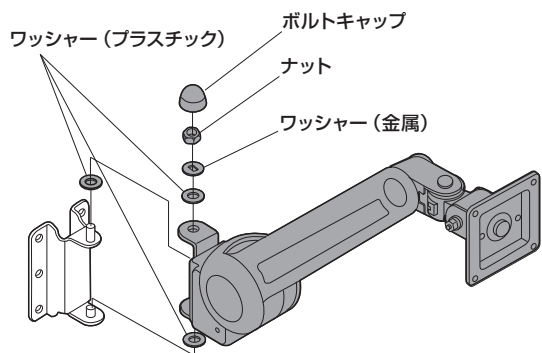

⚠ 注意 ⚠

ディスプレイを取付けていない状態ではアームは起き上がります。ディスプレイを取付けると、任意の位置で止まるようになります。

3 バックカバーを外し、ケーブルを通します。

① ブラケットを上に戻させます。

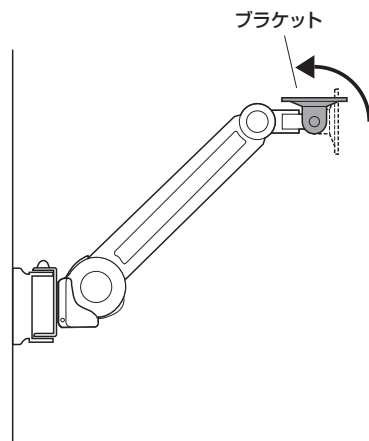

② バックカバーを取外します。

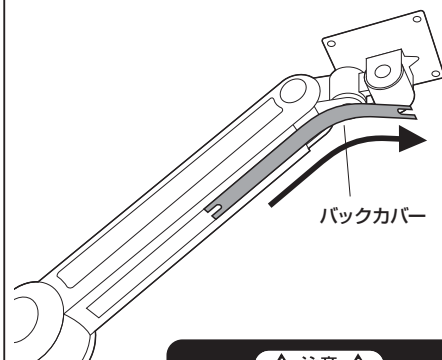

⚠ 注意 ⚠

バックカバーが割れないように、ご注意ください、ゆっくり取外してください。

③ バックカバーを差し込みます。

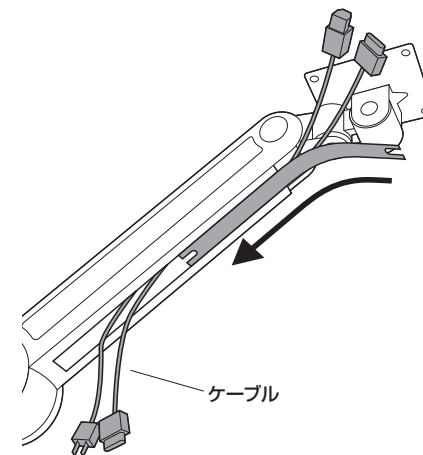

※ケーブルのコネクタが出るように差し込みます。

4 ディスプレイをアームに取付けます。

※ディスプレイに取付ける際のネジはディスプレイのネジ穴にあわせてプラスネジ(大)又はプラスネジ(小)のいずれかをご使用ください。

※ネジ穴ピッチ75mm×75mmの場合

※ネジが最後まで締まらない、またネジが少ししか回っていないなど、ネジが合わない場合は、強度に十分ご注意ください。市販の適切なネジをご用意ください。

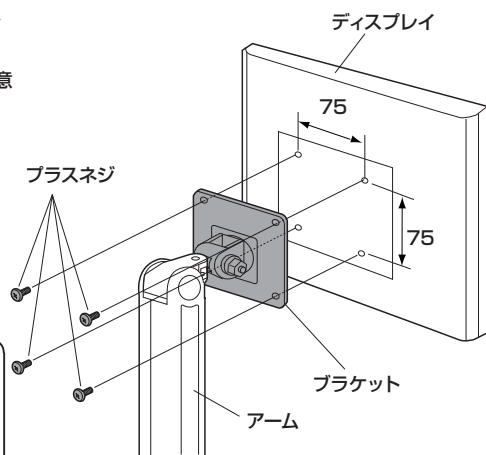

使用ネジ

プラスネジ(小) (M4×8)

プラスネジ(大) (M4×12)

※ディスプレイ後ろ面のネジ穴を利用し、ブラケットに取付けます。

※ネジ穴ピッチ100mm×100mmの場合

※ネジが最後まで締まらない、またネジが少ししか回っていないなど、ネジが合わない場合は、強度に十分ご注意ください。市販の適切なネジをご用意ください。

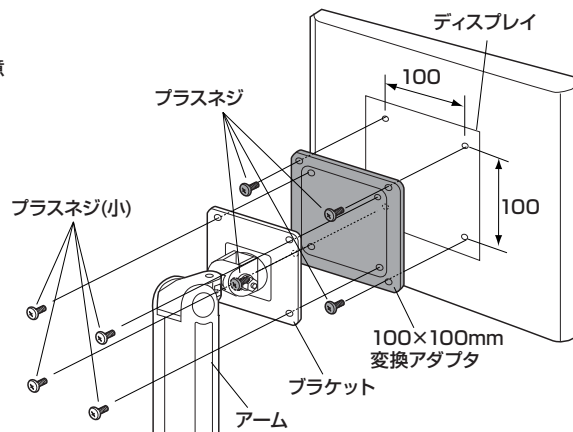

使用ネジ

プラスネジ(小) (M4×8)

プラスネジ(大) (M4×12)

※まず、100×100mm変換アダプタにディスプレイを取付けてから、ブラケットに取付けます。

5 ボルトキャップを取付けて完成です。

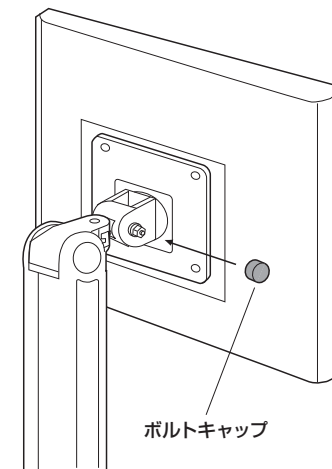

各部の調整方法及び可動範囲

アームとブラケットの動き方

<上下方向の動かし方>

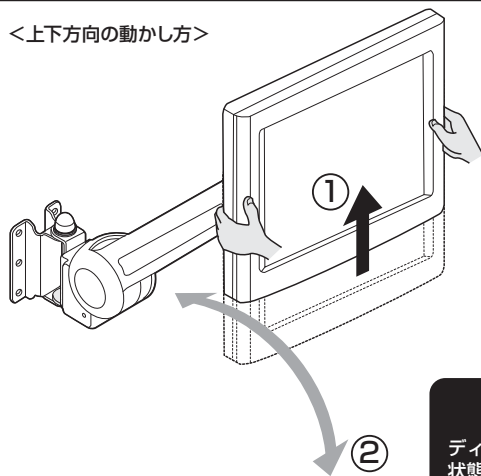

- ①ディスプレイを垂直に持ち上げます。
- ②アームを上下方向に動かします。

▲ 注意 ▲

ディスプレイを取付けていない状態ではアームは起き上がります。ディスプレイを取付けると、任意の位置で止まるようになります。

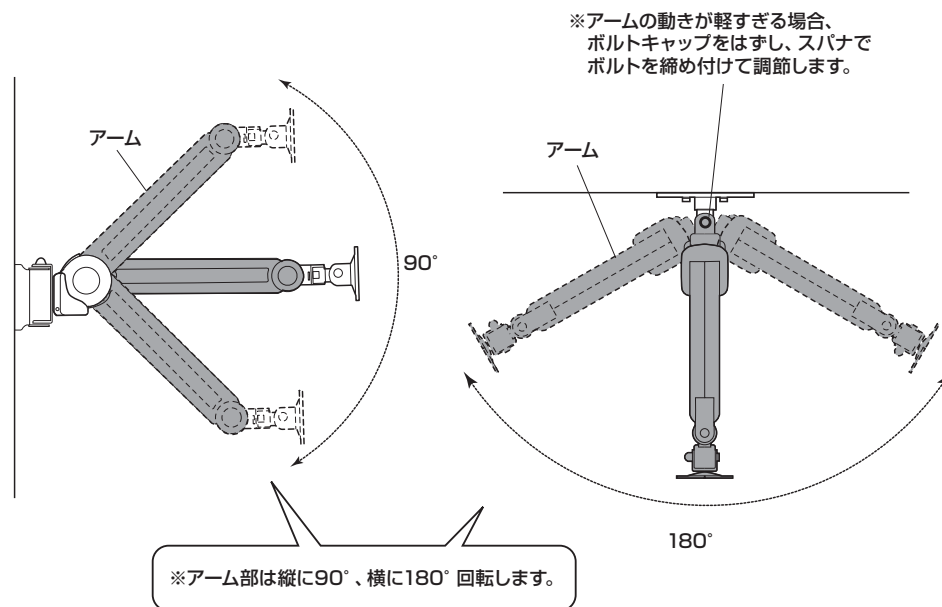

※ブラケットは正面向きに180°、縦に150° 横に180°回転します。

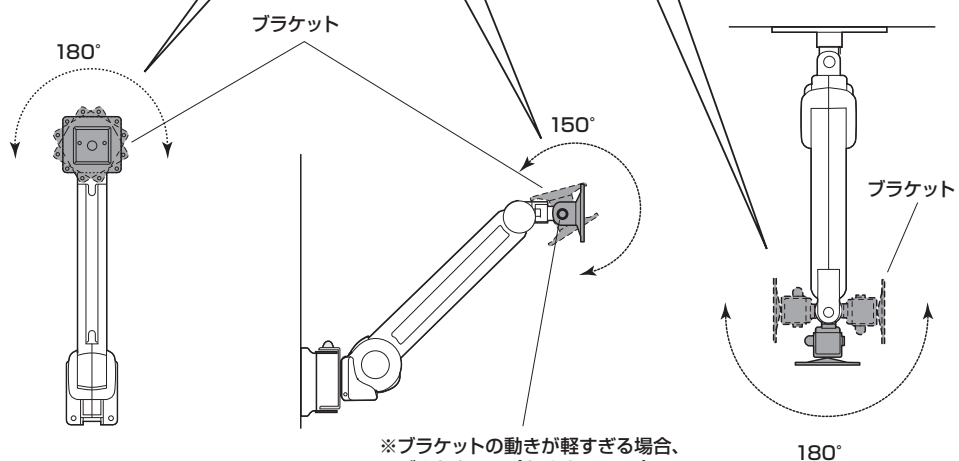

※ブラケットの動きが軽すぎる場合、ボルトキャップをはずし、スパナでボルトを締め付けて調節します。

安全の為に注意していただく点

ボルトキャップ以外の物を取り外さないでください。

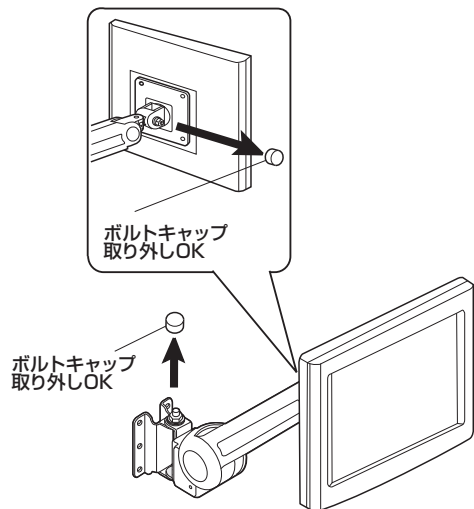

可動部分で指をはさまない様にお気をつけください。

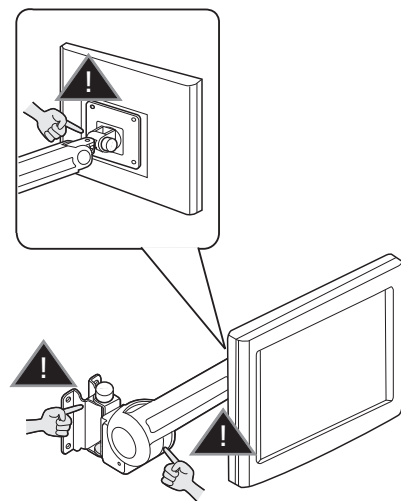

ディスプレイの調整は必ず両手で行って、片手での使用はおやめください。

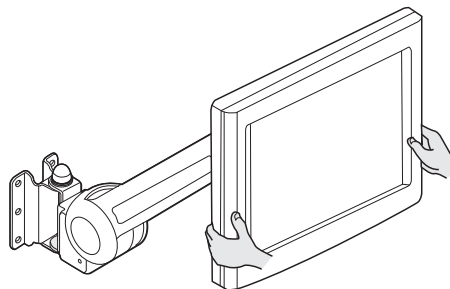

ディスプレイは4本のプラスネジでしっかりと固定してください。

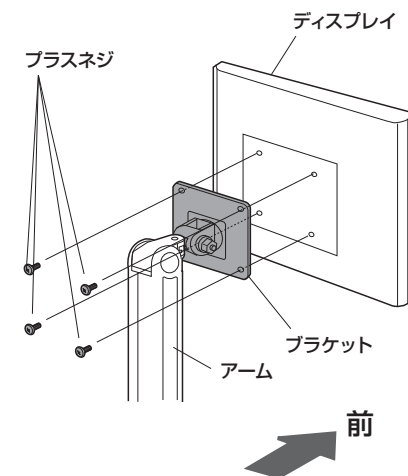

取付け後は、ジョイント部が緩まない様に定期的にスパナで調整してください。

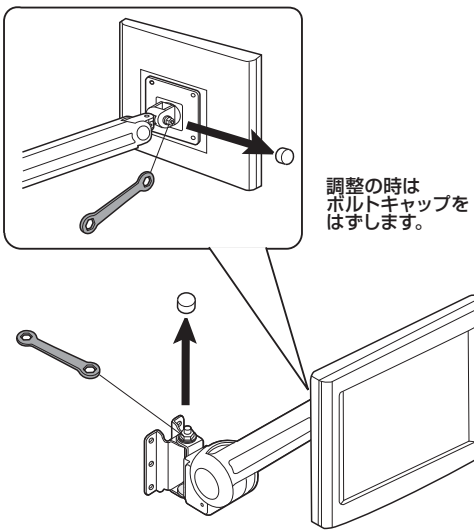

ディスプレイを取付けると、可動範囲内の任意の位置で固定できるようになります。

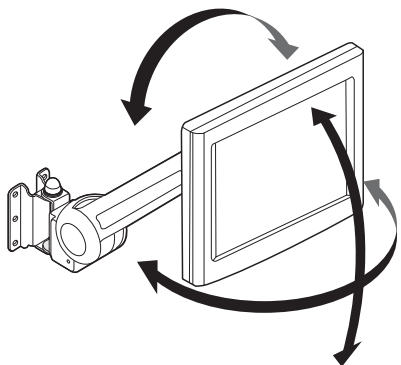

その他・・・

- ⚠ 本製品を、振動のある所に置くのは避けてください。
- ⚠ 15Kgを越えるディスプレイは取り付けないでください。
- ⚠ アーム部に物を置かないでください。
- ⚠ 室温の元で操作してください。
- ⚠ 厚さ40mm以上の壁面へ取り付けてください。
- ⚠ 剛性の弱い壁に取り付けた場合、ディスプレイごと脱落することがありますので、取り付ける壁の剛性を十分に考慮の上で取り付け場所を選択してください。

以上の点に注意して取り扱ってください。

製品に関するお問い合わせ先
12/02/TTD&C

製品の品質管理には細心の注意を払っていますが、万一、不都合な点や製品に関するお問い合わせなどございましたら、お買求めの販売店又は右記までお気軽にご相談下さい。

サンワサプライ株式会社

岡山サブライセンター / 〒700-0825 岡山県岡山市北区田町1-10-1
TEL.086-223-3311 FAX.086-223-5123
東京サブライセンター / 〒140-8566 東京都品川区南大井6-5-8
TEL.03-5763-0011 FAX.03-5763-0033

<http://www.sanwa.co.jp/>