



液晶モニターアーム (CR-18) 組立説明書

この度は、弊社製品をお買求めいただきましてありがとうございました。
この液晶モニターアームは組立式になっておりますので、下記の要領で組み立ててください。
パッキングケースの中には、下記の部品が入っています。

用意していただくもの・・・六角レンチ・手袋・
マイナスドライバー・プラスドライバー

完成図

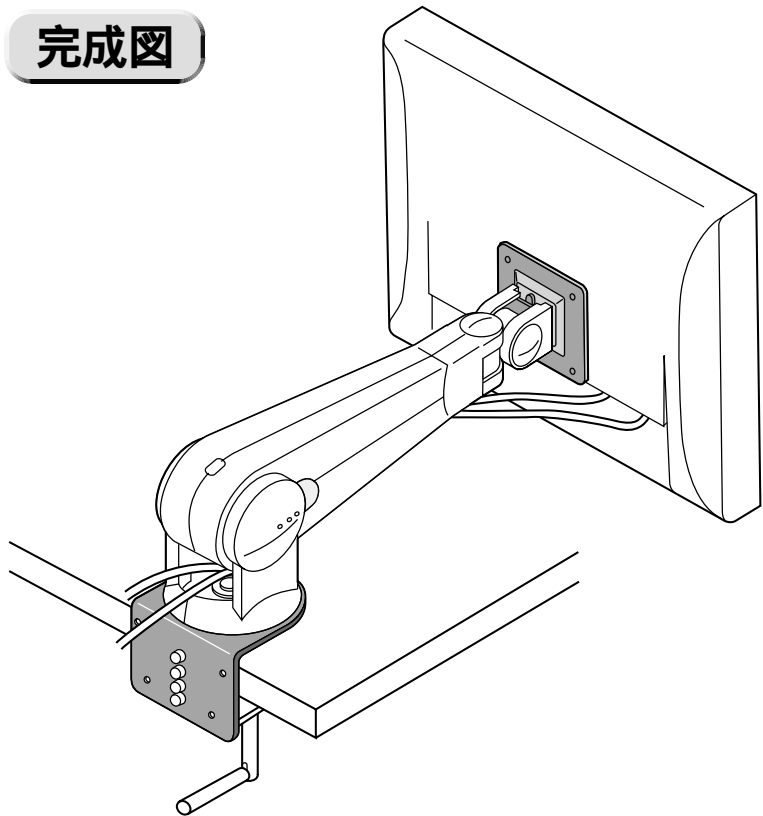

組立て部品

アーム (ゴムキャップ付き) × 1

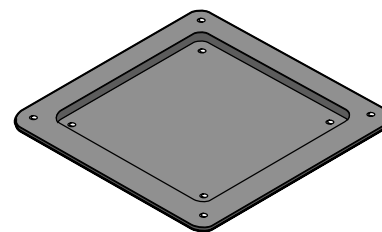

100×100mm
変換アダプタ × 1

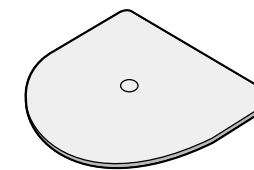

クランプパッド (シール付き) × 1

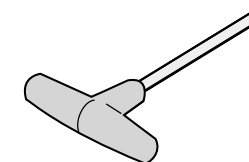

レンチ × 1

使用ボルト

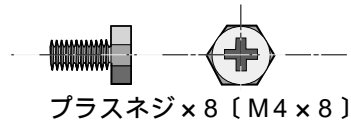

プラスネジ × 8 [M4 × 8]

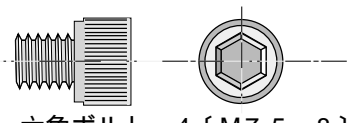

六角ボルト × 4 [M7.5 × 8]

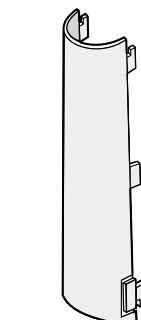
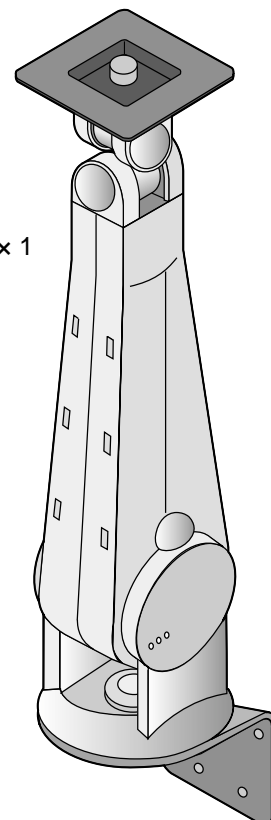

ケーブルカバー × 1

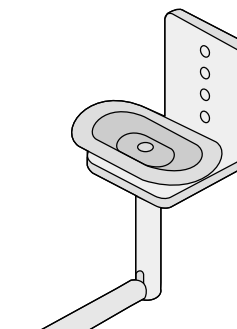

クランプ × 1

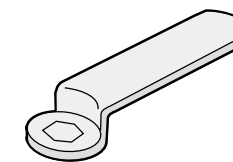

スパナ × 1

1 クランプパッドのシールをはがし、ベースに貼ります。

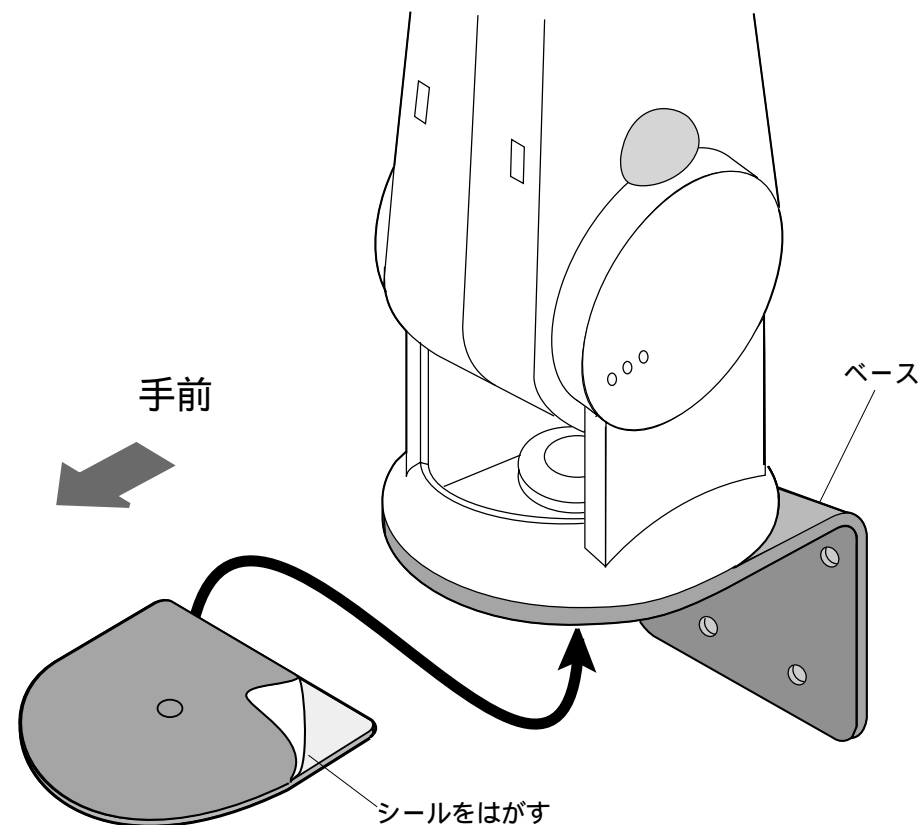

2 シールを貼り付けたベースと、クランプ上面で机をはさみこみ、クランプとベースを六角穴付ボルトで取り付けます。この時ボルトは2個以上使用して下さい。

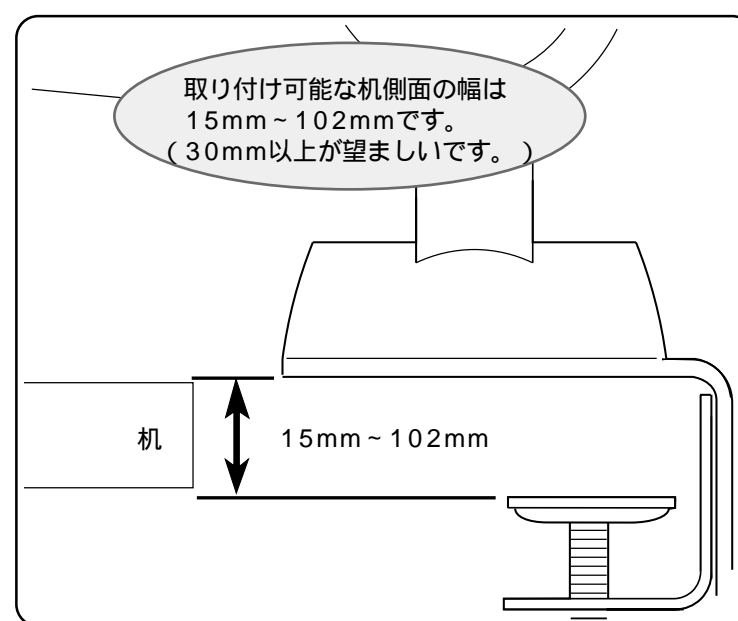

使用ボルト

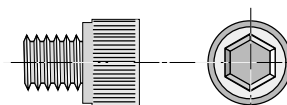

六角穴付ボルト × 2 ~ 4

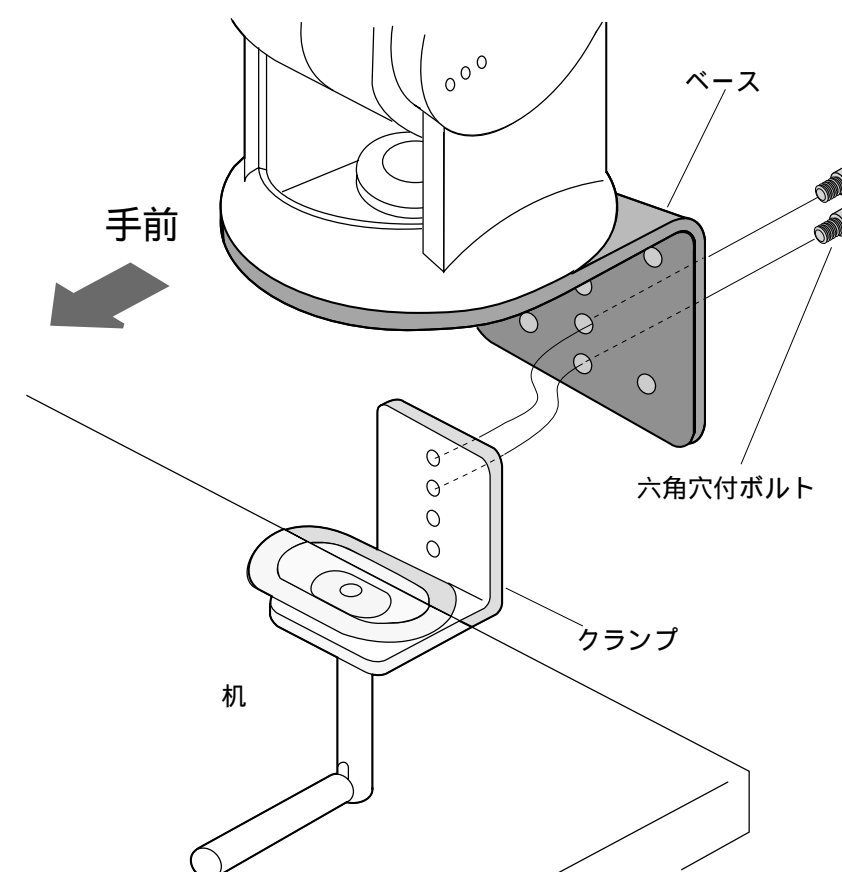

3 お手持ちのLCDモニタのねじ穴ピッチを確認して、アームのブラケットにプラスネジで取り付けます。
(ねじ穴ピッチによって使用するネジの本数が違います)

ねじ穴ピッチ75mm×75mmの場合

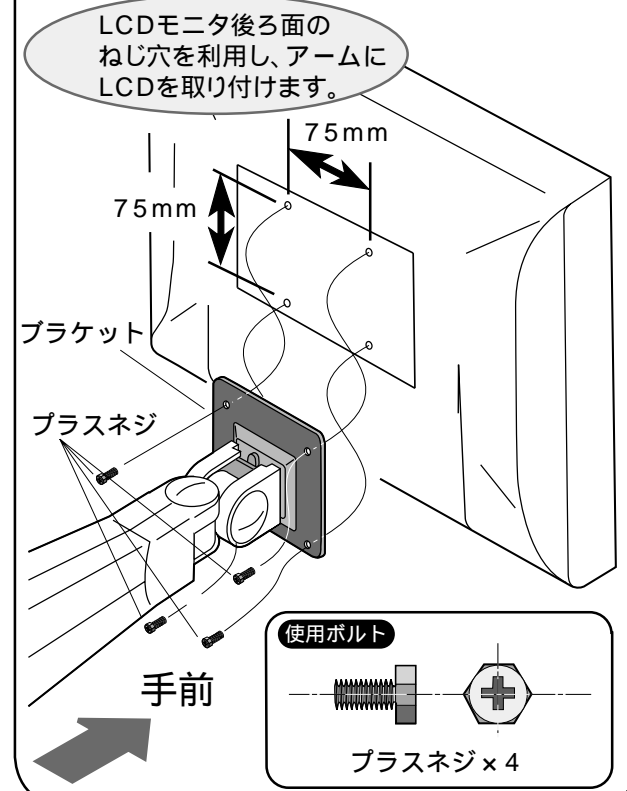

ねじ穴ピッチが100mm×100mmの場合

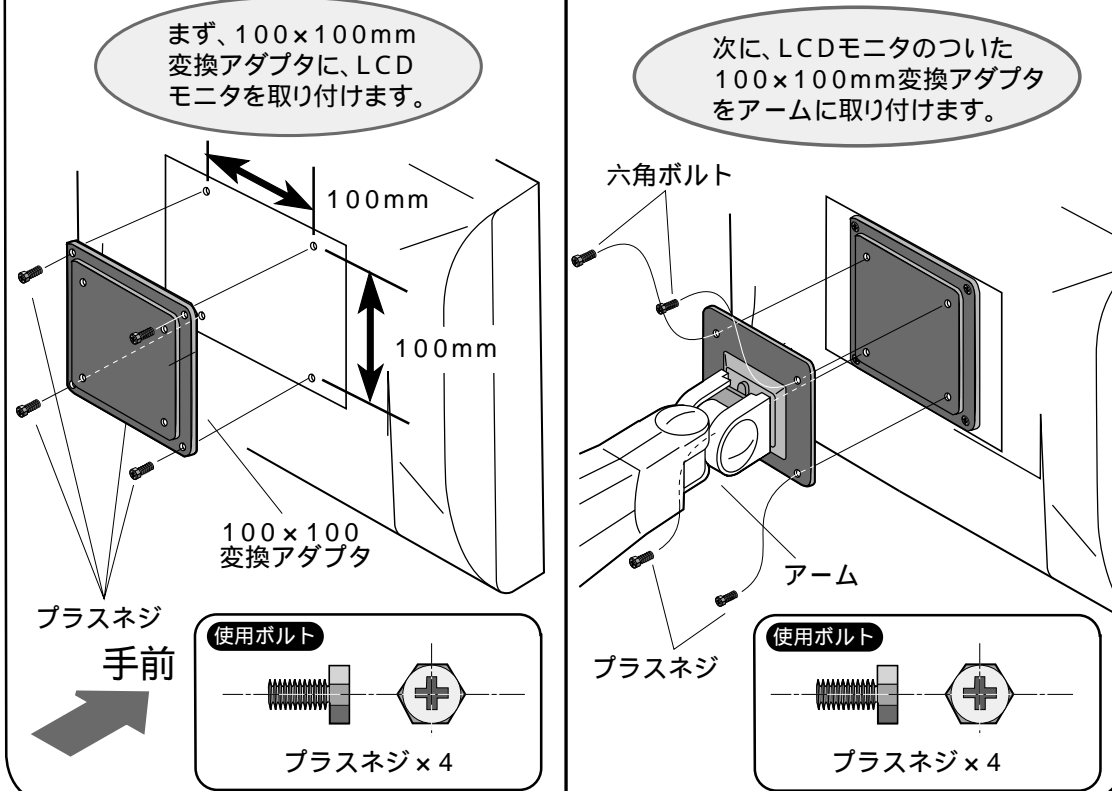

4 アームの左右のカバーを取り外し、LCDモニタのケーブルをアーム下部に通します。

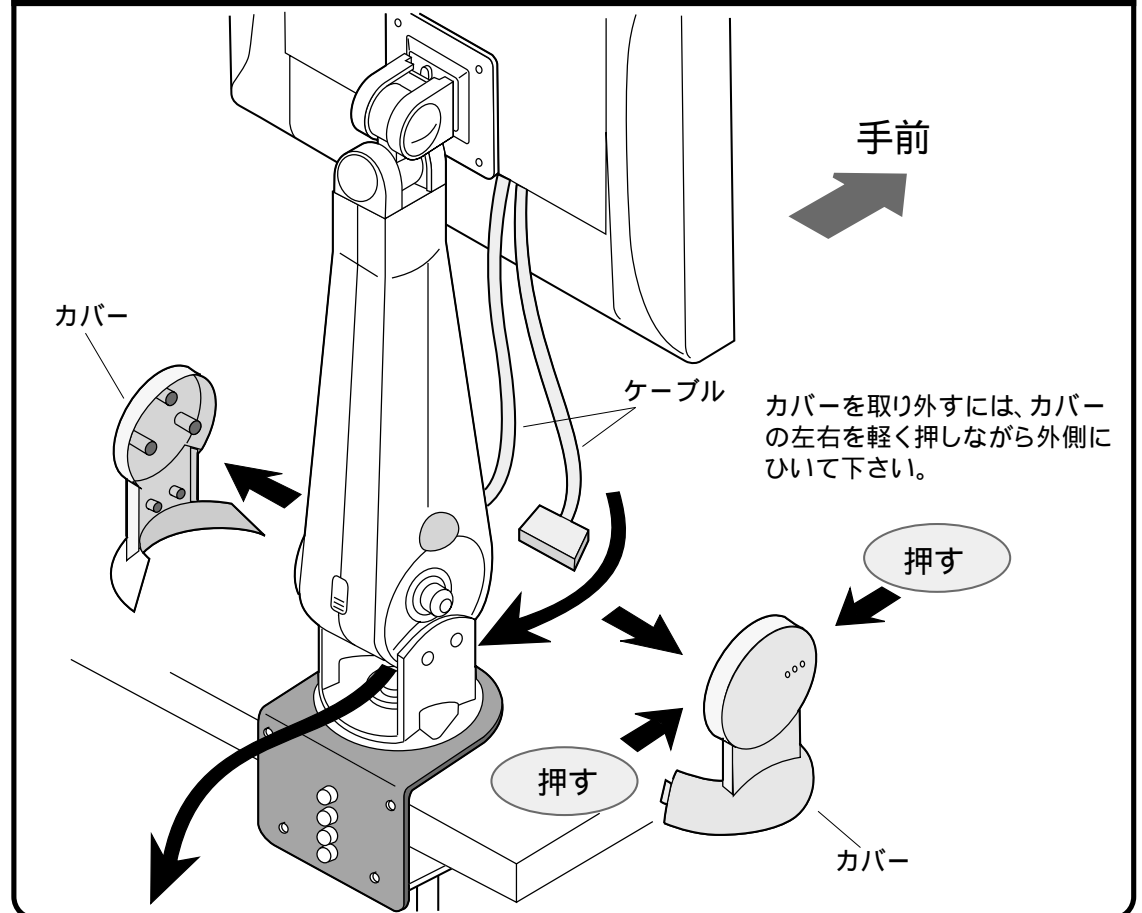

5 アームにはわせたケーブルに、ケーブルカバーを取り付けます。

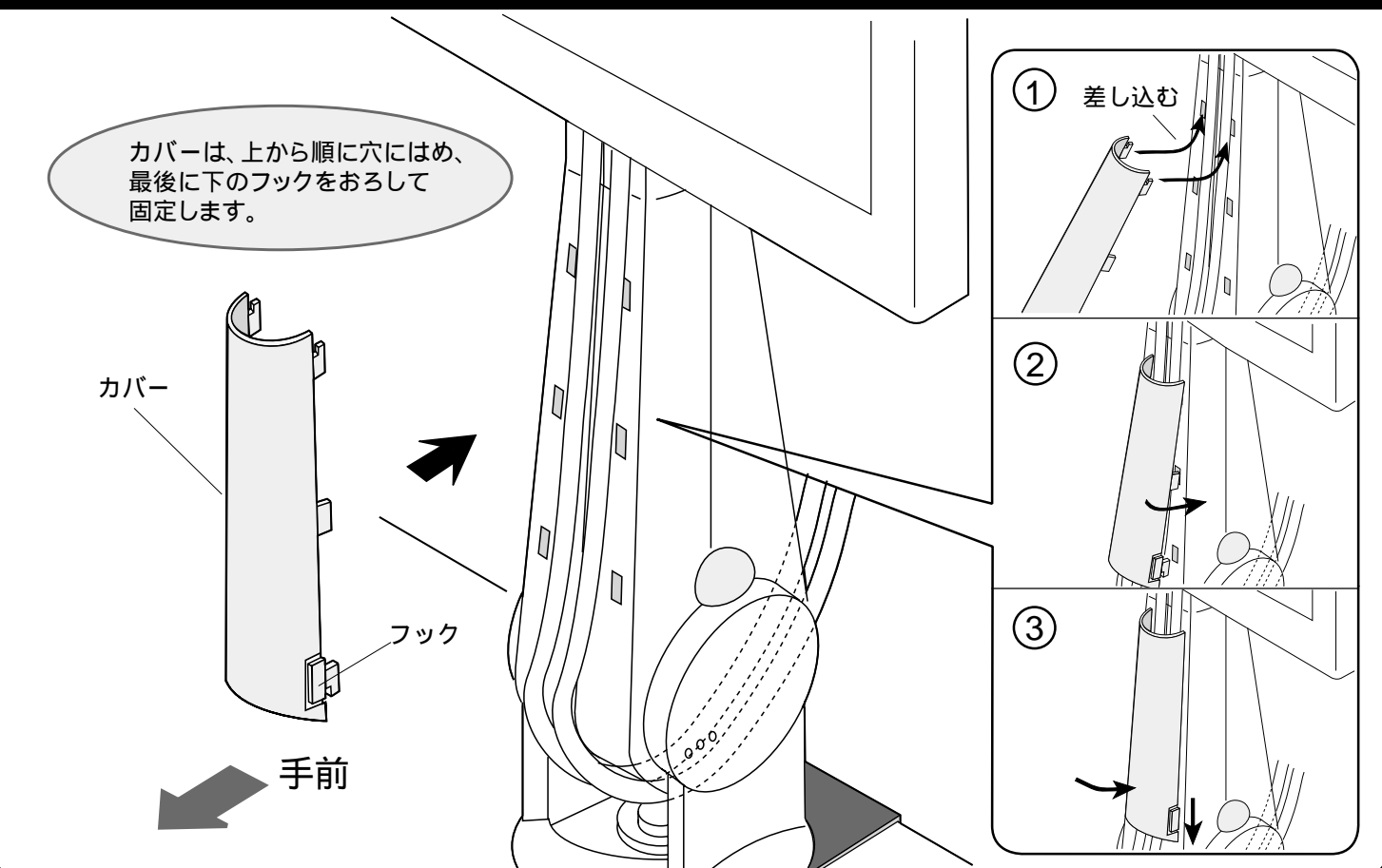

6 アームを垂直に立てた状態でアーム後面のゴムキャップを外し、レンチを使ってお手持ちのLCDモニタの重量とつりあうかたさに調整して完成です。

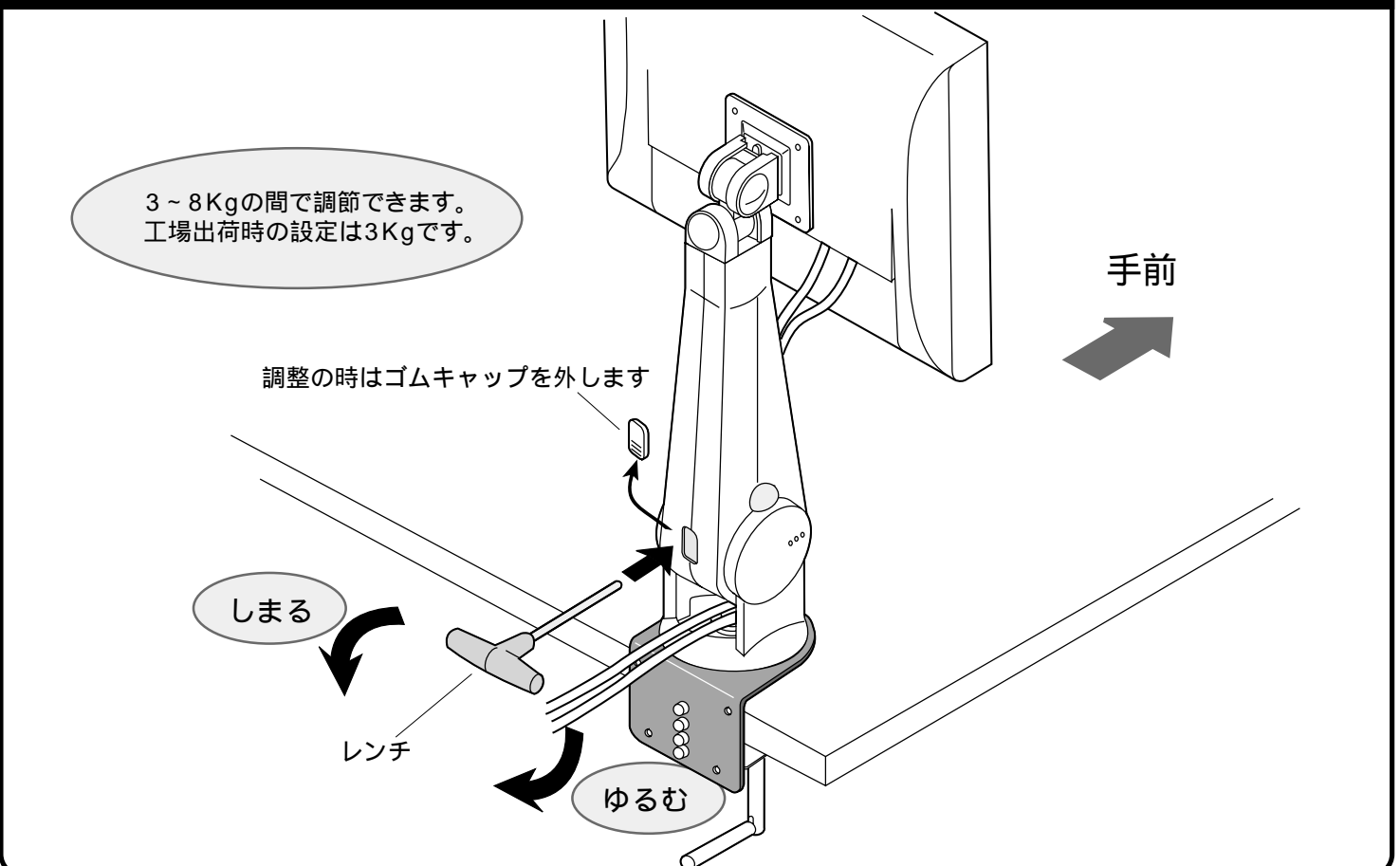

可動範囲の説明

アーム部垂直方向の動作範囲は下方に 10° 、上方に 90° です。これを越えて無理に動かすと故障の原因になります。

真横から見た図

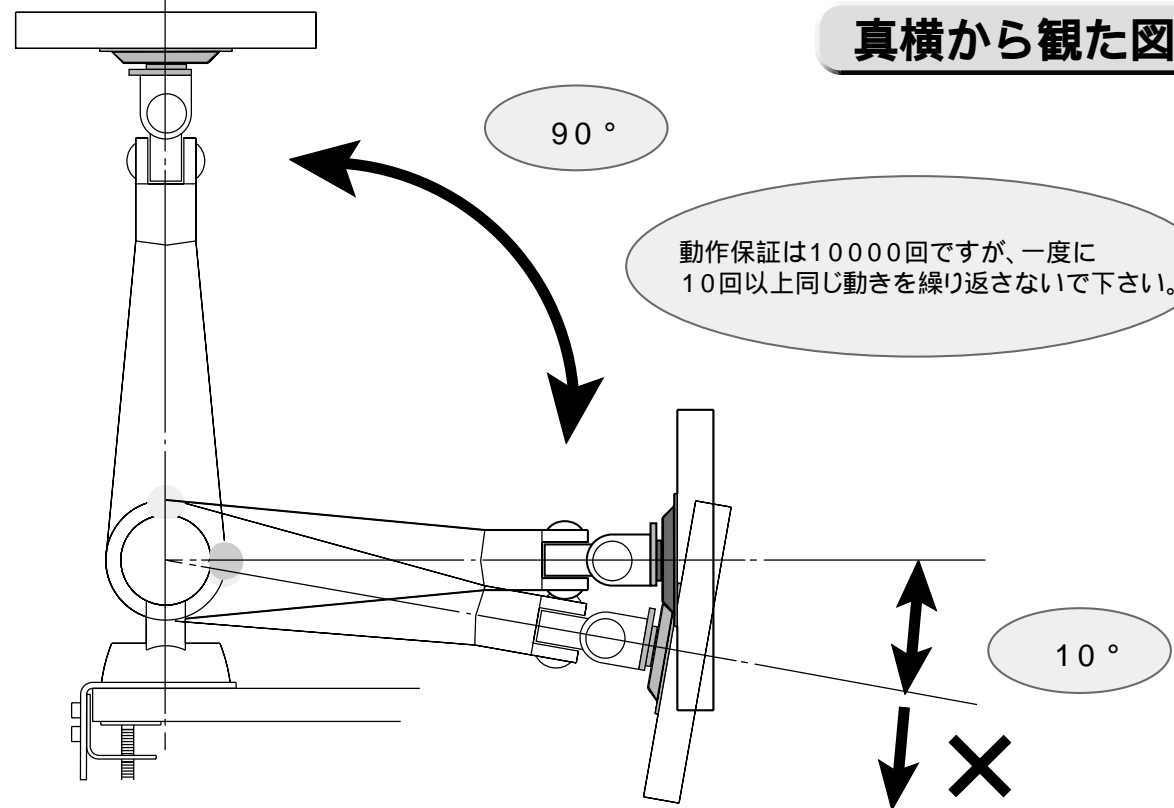

モニタ部のたて方向の首振り角度は上下 90° です。これを越えて無理に動かすと故障の原因になります。

真横から見た図

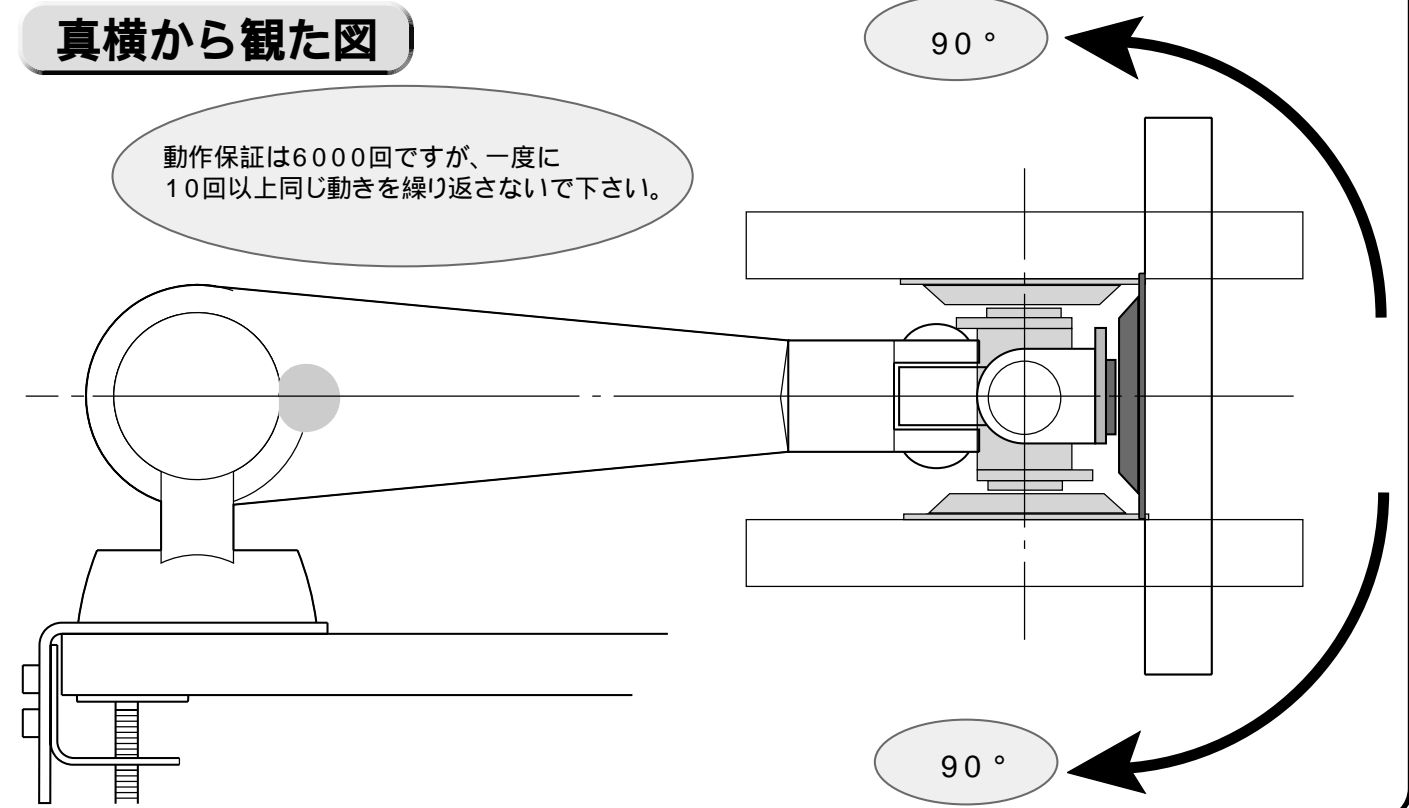

モニタ部のヨコ方向の首振り角度は左右 90° です。これを越えて無理に動かすと故障の原因となります。

真上から見た図

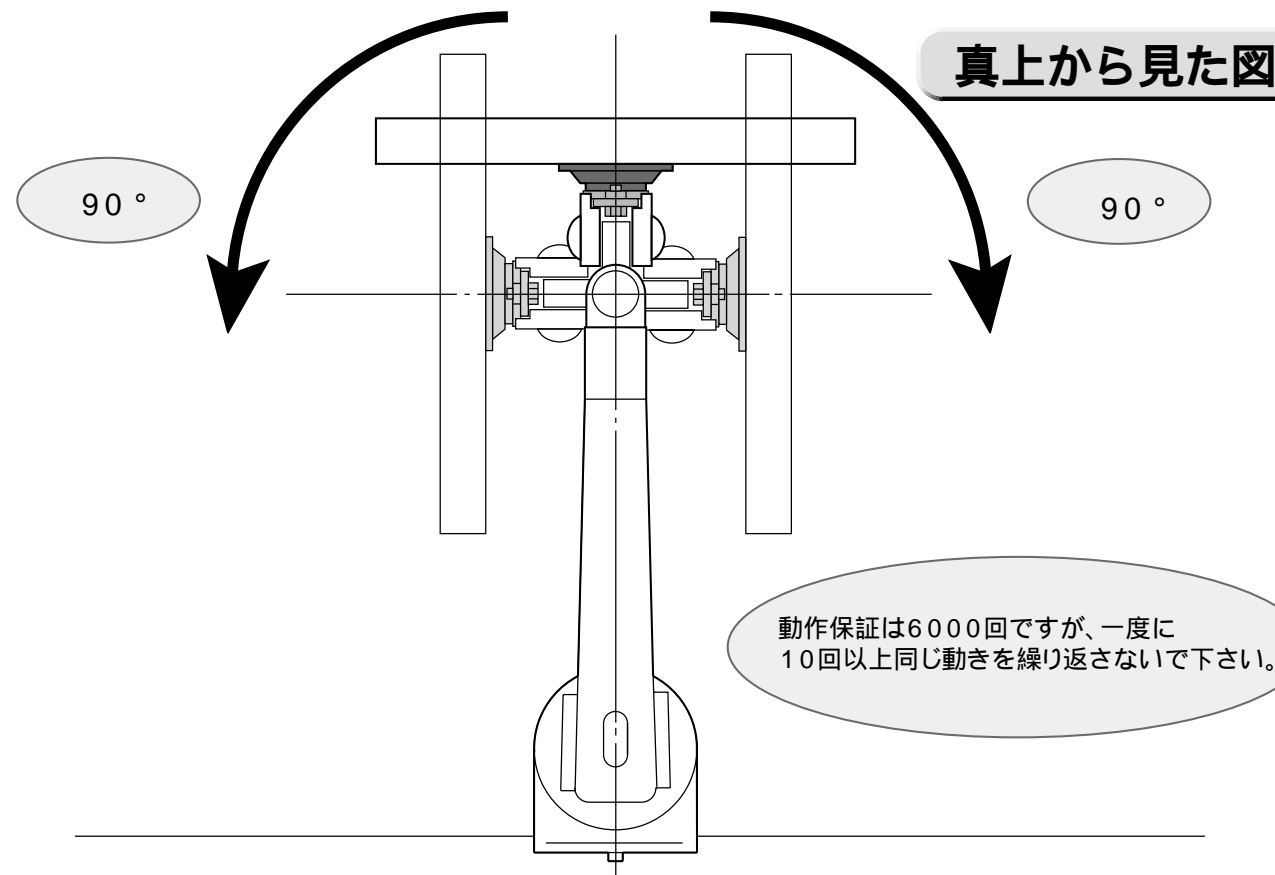

モニタ部の回転角度左右 135° です。これを越えて無理に動かすと故障の原因となります。

正面から見た図

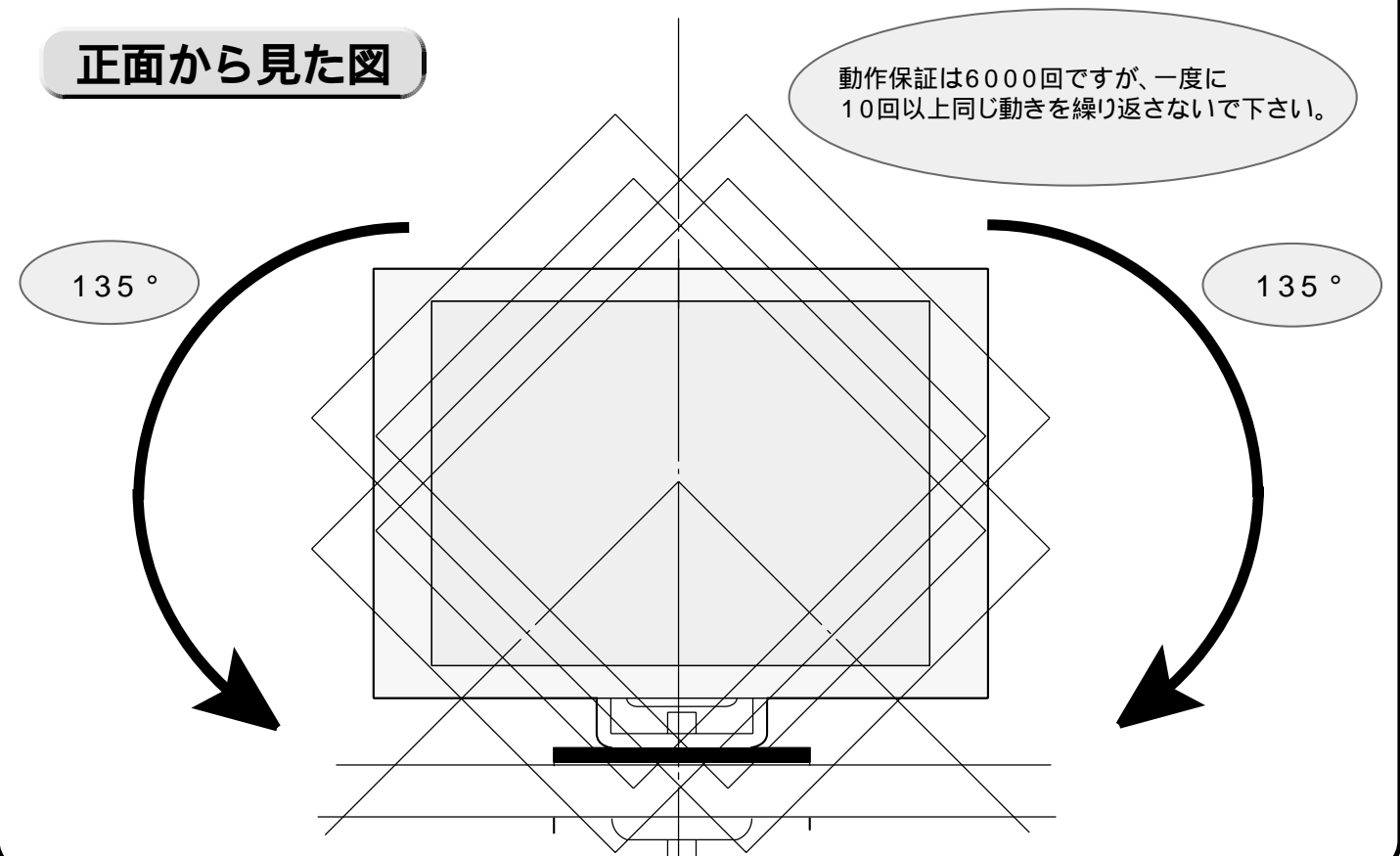

安全の為に注意していただく点

万一落下した時に危険ですので、アーム部を机の外へ向けて放置しない様にご確認ください。

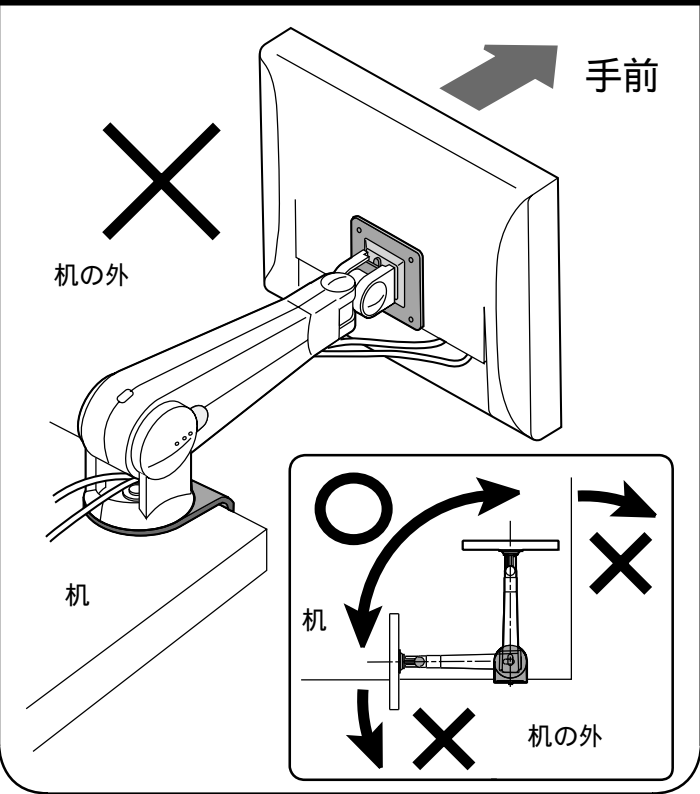

ゴムキャップやカバー、ボルト以外の物を取り外さないでください。

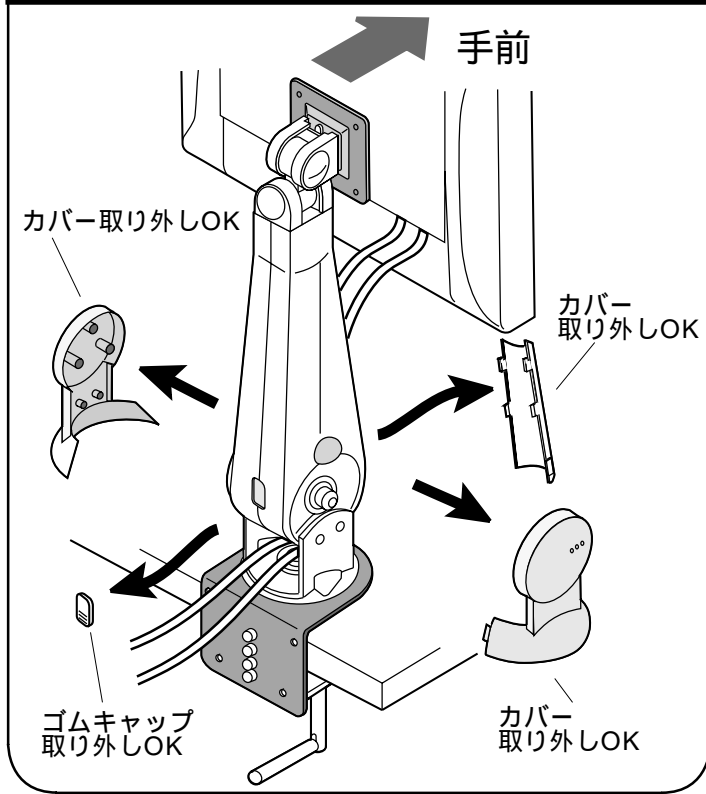

可動部分で指をはさまない様にお気をつけください。

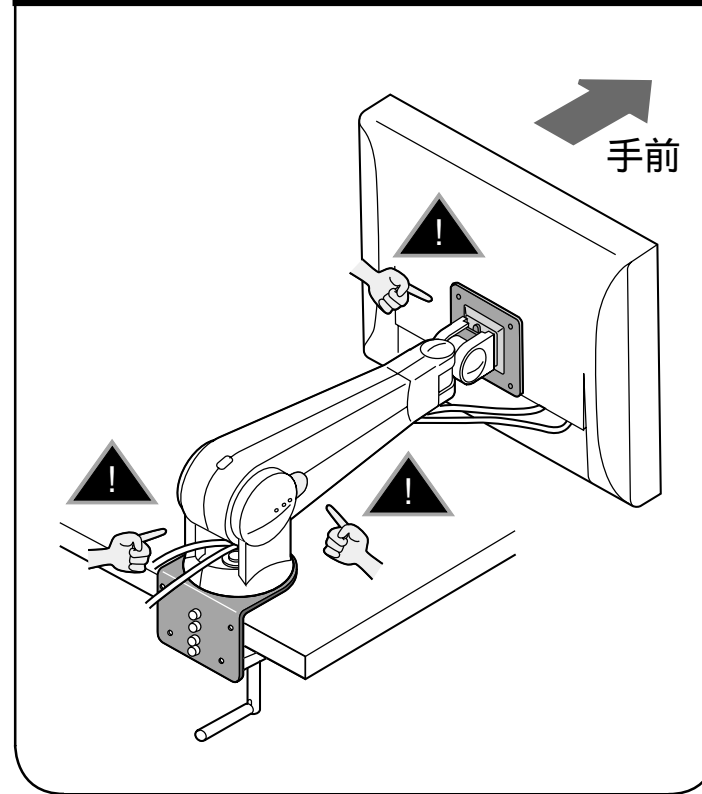

LCDモニタの調整は必ず両手で行って、片手での使用はおやめください。

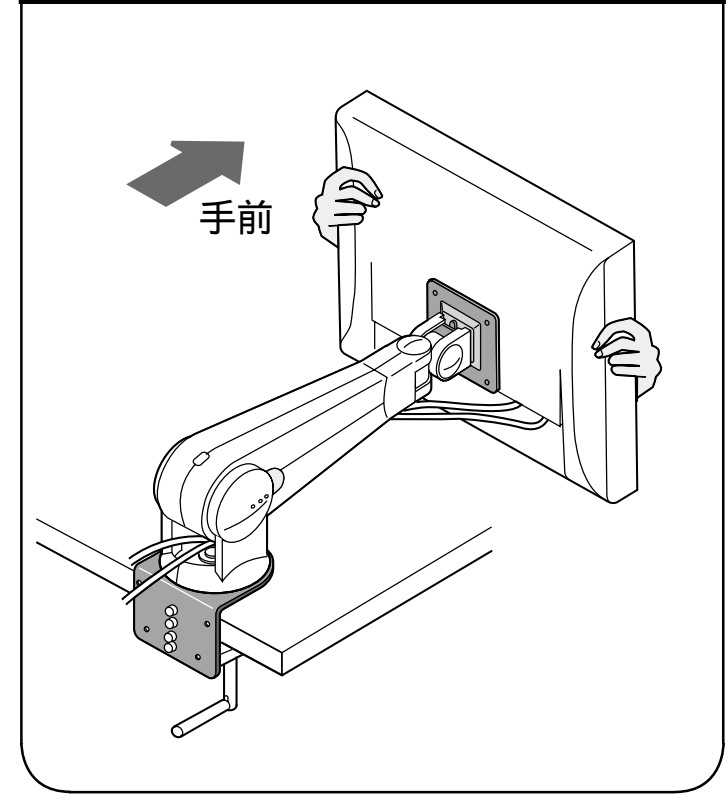

LCDモニタは4つのボルトでしっかりと固定してください。

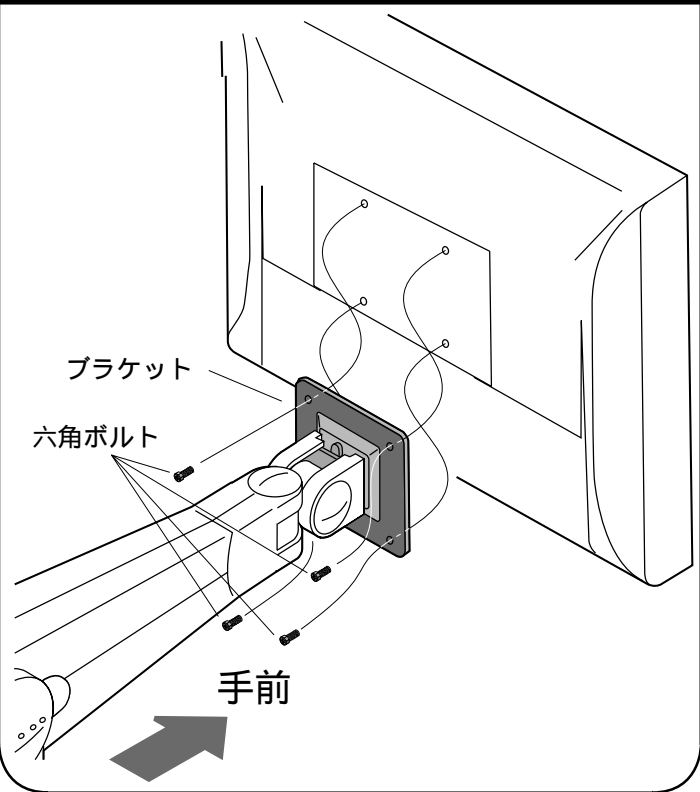

ガスシリンダーの老化を防ぐ為、使用後はアームを垂直に立てた状態にしてください。

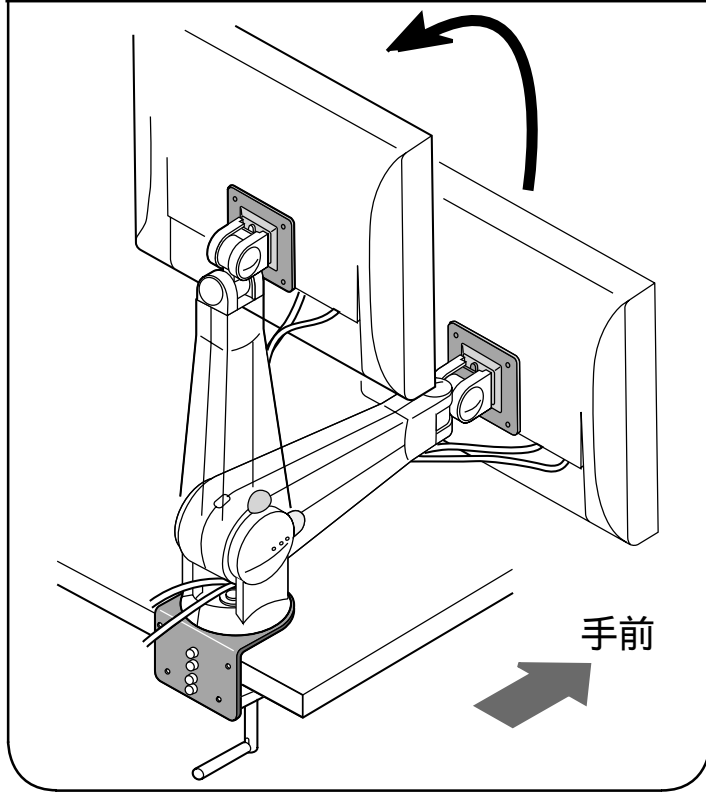

取り付け後は、ジョイント部が緩まない様に定期的にスパナで調整してください。

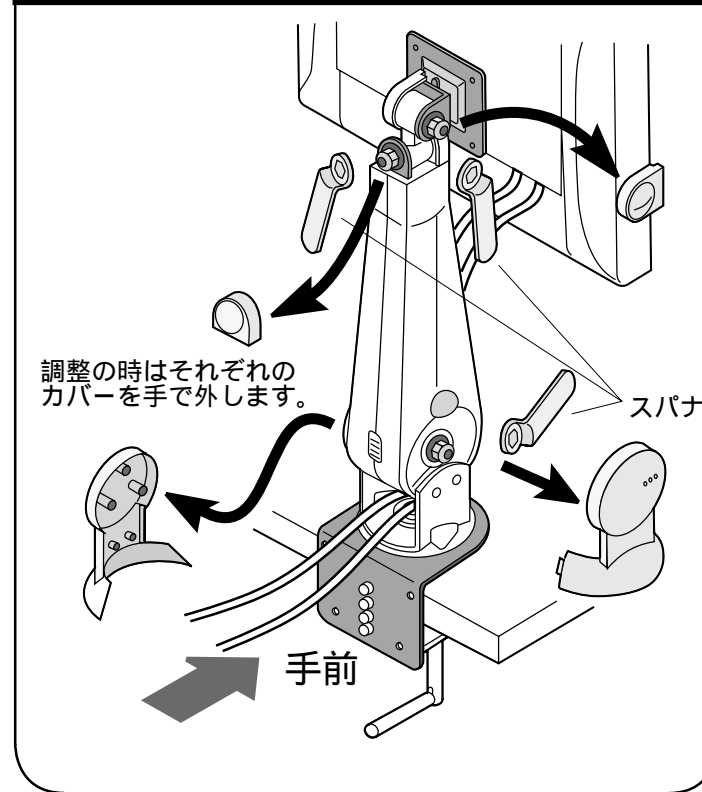

その他...

- ⚠ 本製品を、震動のある所に置くのは避けてください。
- ⚠ 8Kgを越えるLCDモニタは取り付けないでください。
- ⚠ アーム部に物を置かないでください。
- ⚠ 室温の元で操作してください。

以上の点に注意して取り扱ってください。

製品に関するお問い合わせ
製品に関するお問い合わせなどございましたら、お買求めの販売店又は右記までお気軽にご相談下さい。

06/10/TT0AT

サンワサプライ株式会社

岡山サンワサプライセンター / 〒700-0825 岡山市田町1-10-1
☎086-223-3311 FAX086-223-5123
東京サンワサプライセンター / 〒140-8566 東京都品川区南大井6-5-8
☎03-5763-0011 FAX03-5763-0033