

この度は、弊社製品をお買求めいただきましてありがとうございました。
本製品は組立式になっておりますので、下記の要領で組み立ててご利用ください。
パッキングケースの中には、下記の部品が入っています。

組立説明書は組立て後も大切に保管してください。

この製品を第三者に貸し出すときは、この説明書も共に貸し出し、よく読んでから使用するようご指導ください。

★用意していただくもの・・・
手袋（組立て時のケガ等を防ぐために必ず着用してください）
プラスドライバー

完成図

対応製品
CAI-CAB11W
CAI-CAB16W
CAI-CAB31W
CAI-CAB44W
(2018年1月現在)

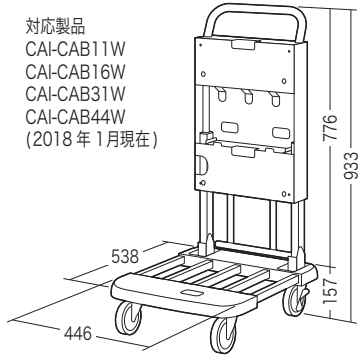

総耐荷重 40kg

※対応製品を最大3台まで(CAI-CAB44Wは2台まで)載せることができます。
※CAI-CAB11W・44Wは他の製品を同時に載せることはできません。

組立て部品

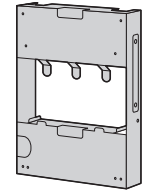

①ボックス×1個

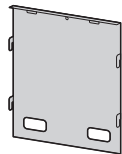

②フタ×1枚

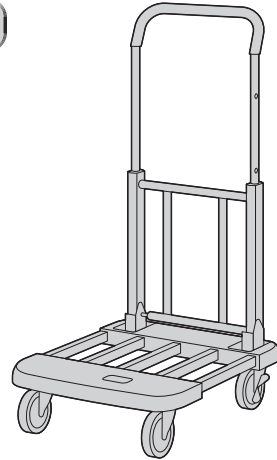

③カート本体×1台

使用ボルト

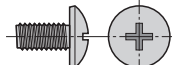

④ボルトA×5本 (M5×10)

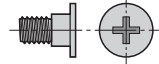

⑤ボルトB×4本 (M5×6)

※部品の欠品や破損があった場合は、品番(CAI-CABCT1など)と上記の部品番号(①～⑤)と部品名(フタなど)をお知らせください。

1 カート本体のハンドルを起します。

①カート本体の後輪をロックし、ハンドルを起します。

②ハンドルを伸ばします。



ONと書かれた方を下げて後輪をロックします。

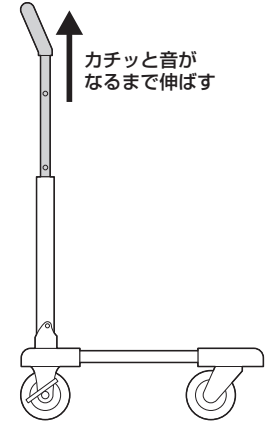
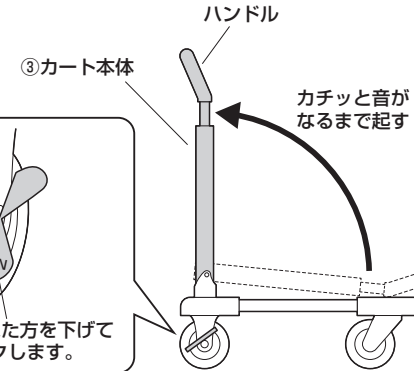

2 カート本体にボックスを取付けます。

①上側から斜めに差込みます。

※ハンドルの保護テープは剥がしてください。

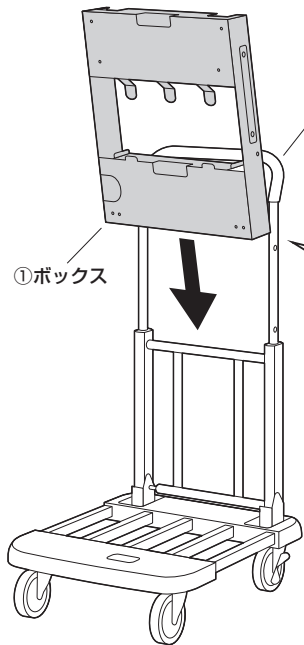

①ボックス

横から見た図

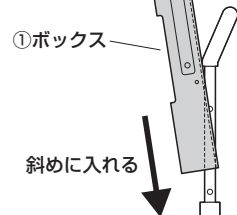

ハンドルのねじ穴と合わせます。

②ボルトAでボックスを固定します。

使用ボルト

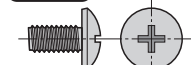

④ボルトA (M5×10)

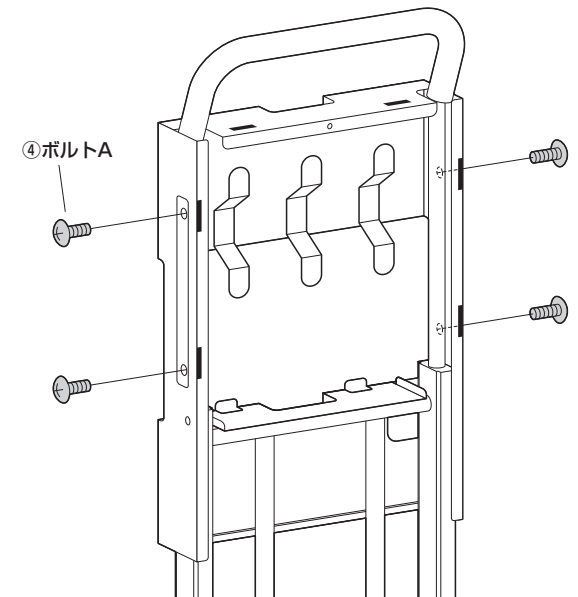

3 ボックスにボルトBを取付けます。

前から見た図
載せる製品によって使用するねじ穴が異なります。

CAI-CAB16W
CAI-CAB31Wの場合

CAI-CAB11W
の場合

CAI-CAB44W
の場合

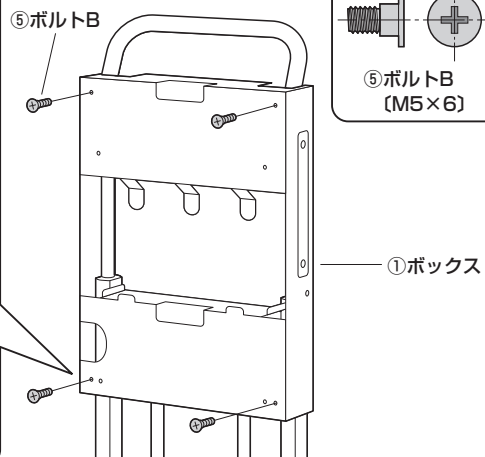
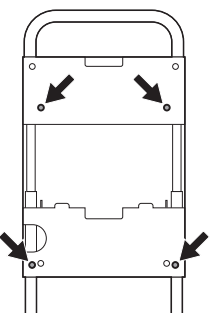
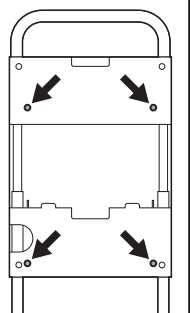
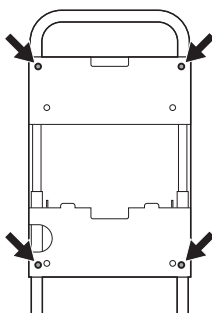

4 対応製品(別売り)を載せます。

対応製品 CAI-CAB11W・CAI-CAB16W・
CAI-CAB31W・CAI-CAB44W
(2018年1月現在)

注意

・複数台取付ける場合は下から順に載せ、しっかりと固定されていることを確認してから、2台目・3台目と順に載せてください。
・3台目を載せる場合は固定された2台目の上にスタッキングします。
・CAI-CAB11W・CAI-CAB44Wは他の製品を同時に載せることはできません。
※CAI-CAB44Wは2台まで載せることができます。

注意

対応製品の鍵はそれぞれ異なります。必ずそれぞれの対応製品に付属している鍵を使用してください。間違った鍵を使用すると破損の原因になります。

※上図はCAI-CAB16Wのイラストです。

※下側の穴をボルトに引っ掛けます。

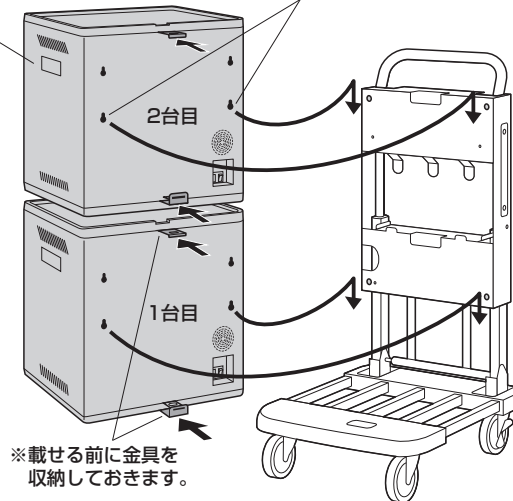

5 ボックスにフタを取付けて完成です。

①タップ(別売り)をタップトレイに載せ、電源ケーブルでキャビネットと接続します。
※下記は対応製品を3台載せる場合の接続例です。

ボックス上部の穴に通し、
上段のキャビネットに接続

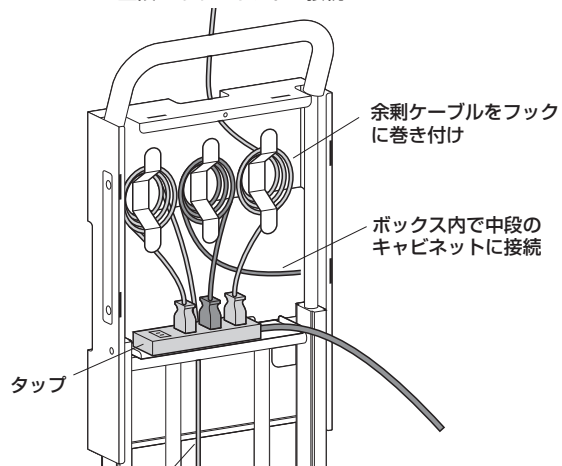

タップトレイ中央の穴に通し、
下段のキャビネットに接続

②ボックスにフタをします。
※ボックスのスリットにフタの突起を差込みます。

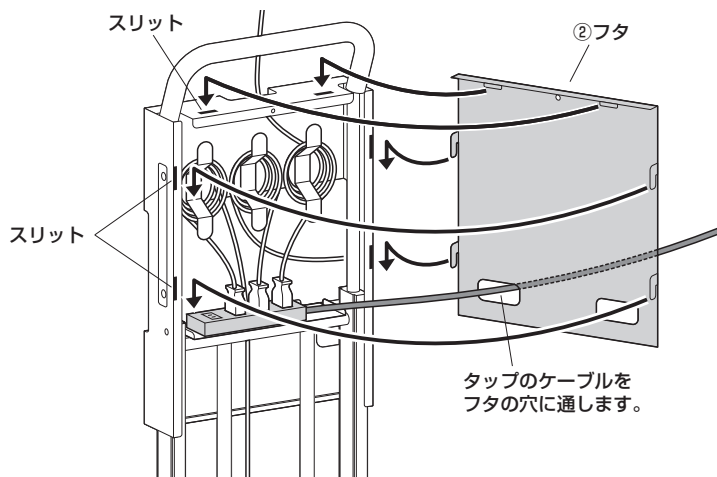

③ボルトAで固定します。

