



この度は、弊社製品をお買求めいただきましてありがとうございます。
この製品は組立式になっておりますので、下記の要領で組立ててください。
パッキングケースの中には、下記の部品が入っています。

組立説明書は組立て後も
大切に保管してください。

この製品を第三者に貸し出すときは、この説明書も共に
貸し出し、よく読んでから使用するようにご指導ください。

★用意していただくもの・・・
手袋（組立て時のケガ等を防ぐために必ず着用してください）
プラスドライバー

完成図

対応製品
CAI-CAB11W
CAI-CAB16W
CAI-CAB31W
(2015年2月現在)

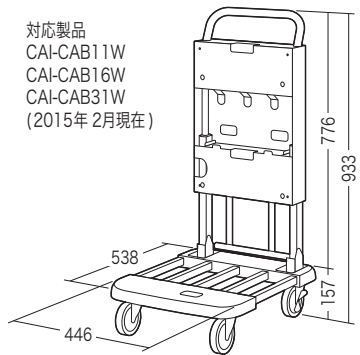

※対応製品を最大3台まで載せることができます。
※CAI-CAB11W と他の製品を同時に載せることはできません。

組立て部品

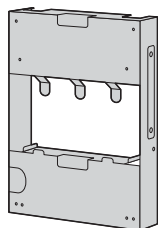

ボックス×1個

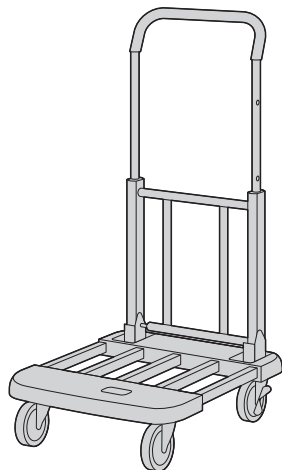

カート本体×1台

使用ボルト

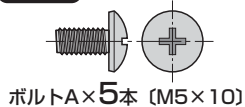

ボルトA×5本 (M5×10)

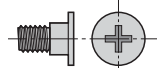

ボルトB×4本 (M5×6)

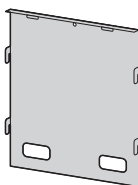

フタ×1枚

1 カート本体のハンドルを起します。

①カート本体の後輪をロックし、ハンドルを起します。



ONと書かれた方を下げて
後輪をロックします。

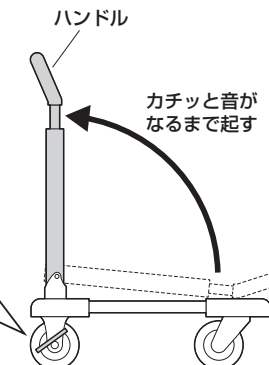

②ハンドルを伸ばします。

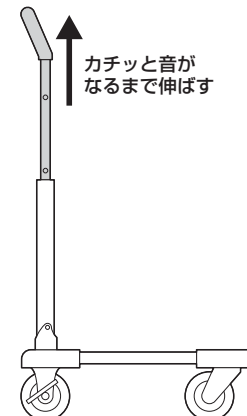

2 カート本体にボックスを取付けます。

①上側から斜めに差込みます。

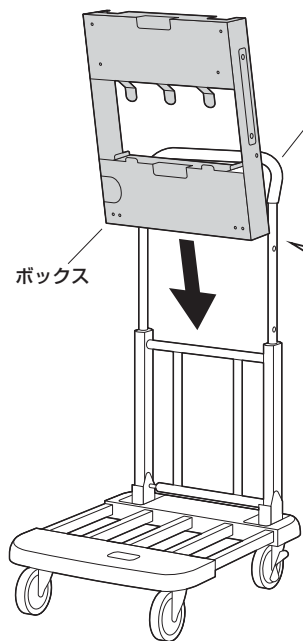

※ハンドルの保護テープは

横から見た図

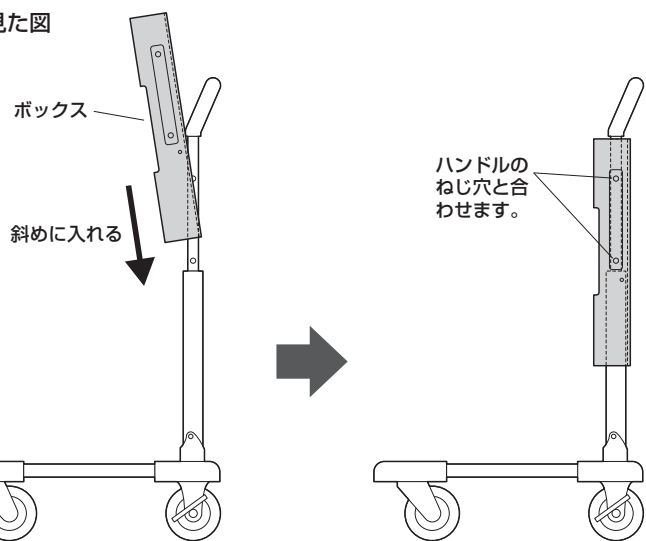

②ボルトAでボックスを固定します。

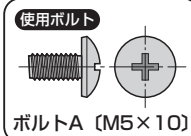

ボルトA (M5×10)

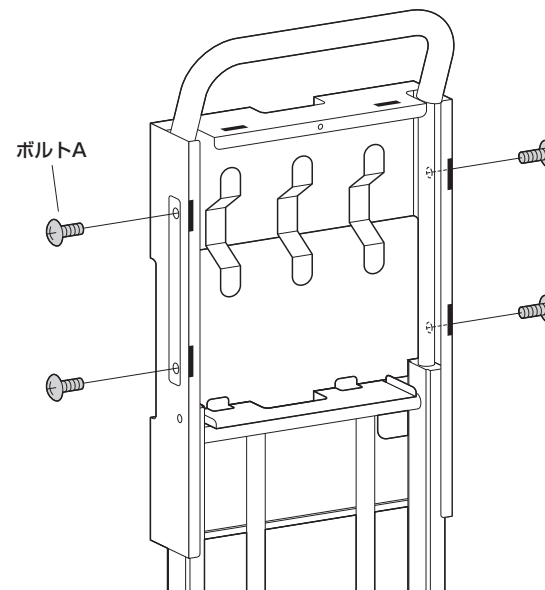

3 ボックスにボルトBを取付けます。

前から見た図

載せる製品によって使用するねじ穴が異なります。

CAI-CAB16W
CAI-CAB31Wの場合

CAI-CAB11Wの場合

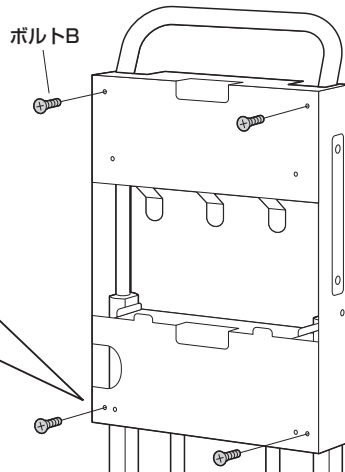
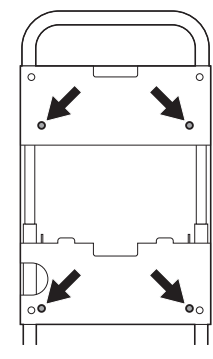
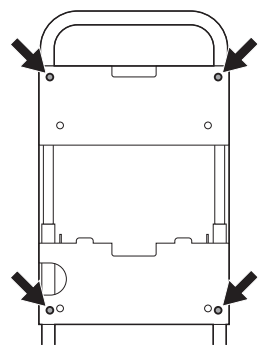

使用ボルト

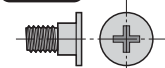

ボルトB (M5×6)

4 対応製品(別売り)を載せます。

対応製品
CAI-CAB11W
CAI-CAB16W
CAI-CAB31W
(2015年2月現在)

※下側の穴をボルトに引っ掛けます。

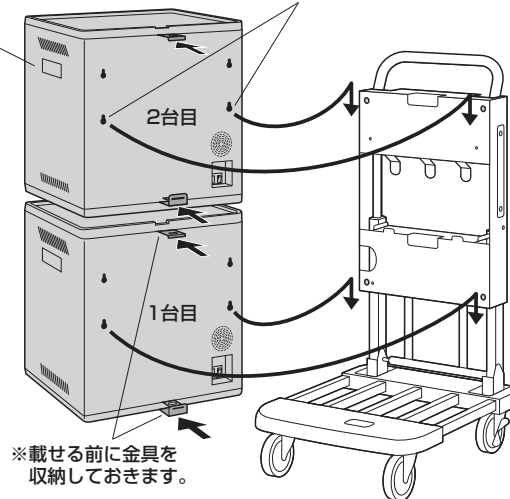

▲注意▲

- ・複数台取付ける場合は下から順に載せ、しっかりと固定されていることを確認してから、2台目・3台目と順に載せてください。
- ・3台目を載せる場合は固定された2台目の上にスタッキングします。
- ・CAI-CAB11Wと他の製品を同時に載せることはできません。

▲注意▲

対応製品の鍵はそれぞれ異なります。必ずそれぞれの対応製品に付属している鍵を使用してください。間違った鍵を使用すると破損の原因になります。

※上図はCAI-CAB16Wのイラストです。

※載せる前に金具を収納しておきます。

5 ボックスにフタを取付けて完成です。

- ①タップ(別売り)をタップトレイに載せ、電源ケーブルでキャビネットと接続します。
※下記は対応製品を3台載せる場合の接続例です。

ボックス上部の穴に通し、
上段のキャビネットに接続

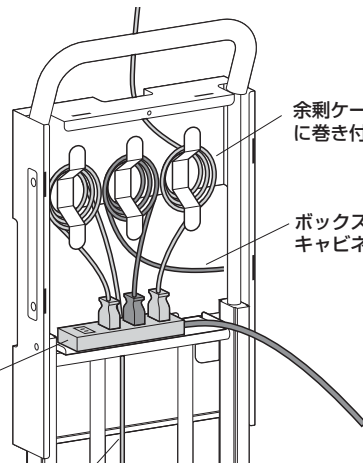

余剰ケーブルをフック
に巻き付け

ボックス内で中段の
キャビネットに接続

タップ

タップトレイ中央の穴に通し、
下段のキャビネットに接続

- ②ボックスにフタをします。
※ボックスのスリットにフタの突起を差込みます。

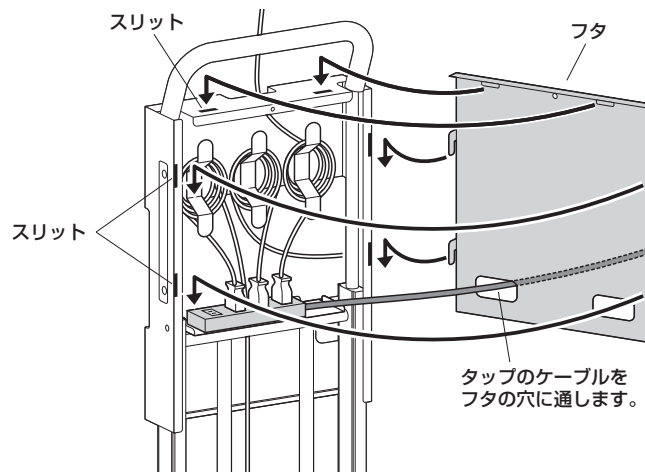

スリット

フタ

スリット

タップのケーブルを
フタの穴に通します。

- ③ボルトAで固定します。

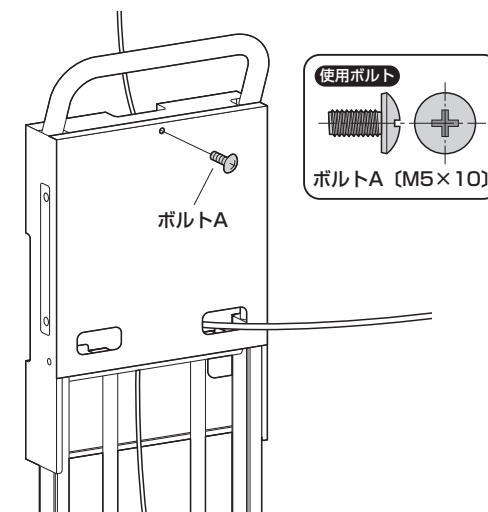

使用ボルト

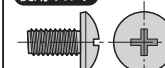

ボルトA (M5×10)