

充電保管庫 (Type-C PD対応) 取扱説明書

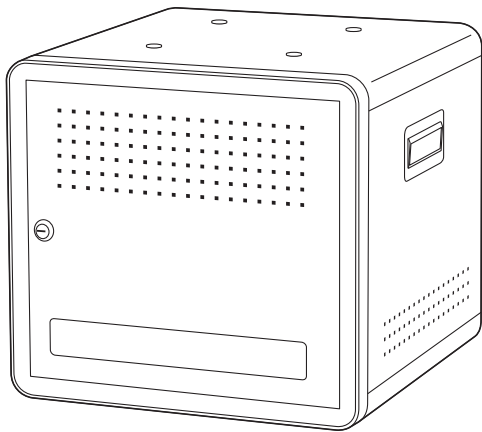

この度は充電保管庫 (Type-C PD対応)「CAI-CAB63BK」(以下本製品)をお買い上げいただき、誠にありがとうございます。ご使用前にこの取扱説明書をよくご覧ください。読み終わったあとこの取扱説明書は大切に保管してください。

最初にご確認ください

お使いになる前に、セット内容がすべて揃っているかご確認ください。
万一、足りないものがございましたら、お買い求めの販売店にご連絡ください。

セット内容

- | | | | |
|--------|----|------------------|----|
| ①保管庫 | 1台 | ④USBケーブル | 1本 |
| ②鍵 | 2個 | ⑤連結用ノブホルト(M5×15) | 4本 |
| ③電源コード | 1本 | ⑥取扱説明書・保証書(本書) | 1部 |

※欠品や破損があった場合は、品番(CAI-CAB63BK)と上記の番号(①~⑥)と名称(USBケーブルなど)をお知らせください。

本取扱説明書の内容は、予告なしに変更になる場合があります。
最新の情報は、弊社WEBサイト(<https://www.sanwa.co.jp/>)をご覧ください。

デザイン及び仕様については改良のため予告なしに変更することがあります。
本書に記載の社名及び製品名は各社の商標又は登録商標です。

サンワサプライ株式会社

絵表示の意味

警告 人が死亡または重傷を負うことが想定される危害の内容

注意 人がけがを負う可能性、または物的損害の発生が想定される内容

! 注意していただきたい内容

安全にお使いいただくためのご注意(必ずお守りください)

警告

- 本製品を分解・修理・加工・改造はしないでください。
- 本製品に強い振動や衝撃、無理な力を与えないでください。
- 本製品を水のかかる場所や水中で使用・保管しないでください。
- 濡れた手で本製品に触れないでください。
- 本製品を高温・多湿となる場所や、ホコリや油煙などの多い場所で保管しないでください。
- お子様には本製品や付属品を触れさせないでください。
- 本製品は電気で動作しておりますので、発火する恐れがあります。万一煙が出たり変なおいが出た場合は、本製品及び接続しているパソコンや機器の電源を切り、お買い上げの販売店又は、弊社までご連絡ください。

注意

- 本製品の故障、またはその使用によって生じた直接、間接の損害については弊社はその責を負わないものとします。あらかじめご了承ください。
- 本製品を使用中に発生したデータやプログラムの破損・消失、その他のトラブルについては一切の保証を負いかねます。
- 本製品は屋内のみで使用してください。
- 本製品を不安定な場所で使用・保管しないでください。
- 用途以外には使用しないでください。
- 本製品のお手入れをする場合には、ベンジンやシンナーなどの揮発性有機溶剤が含まれているものは使用しないでください。
- 電源コードでコンセントと接続する際は必ず本製品の電源をOFFにしてください。
- 延長コード・テーブルタップの使用は避けて頂き、直接壁面コンセントへ差し込んでください。
- 使用中は本製品の扉を閉めてください。
- 本製品の通気口・ファンを塞がないでください。
- 本製品にテレビやディスプレイなど重い物を乗せないでください。
- 破損したケーブルを使用しないでください。
- 本製品や他の機器のケーブルを抜き差しする時には、必ずコネクタ部分を持ち、無理な力を加えないでください。

充電保管庫に関する注意事項

- 機器のケーブルを抜き差しする前に、必ず本製品の電源を切ってください。
- 手が濡れているときに、電源コードのプラグをコンセントから抜かないでください。
- 破損したケーブルを使用しないでください。
- ケーブルを延長ケーブルに差し込まないでください。
- ケーブル部分をつかんで引き抜かないでください。
- 使用中は扉を閉めてください。
- 空気循環を妨げないように通気口・ファンは塞がないでください。
- 充電する時は、通気口・ファンを塞がないでください。
- 本製品の上にテレビやモニターを置かないでください。

1.仕様

サイズ・重量	W396×D396×H370mm・9.5kg
定格入力	AC100-120V 50/60Hz
供給電流	DC12V/1.67A、9V/2A、5V/3A
対応機種	収納部(W26.5×D370×H246mm)に収納可能な重量2kgまでのノートパソコン・タブレット
収納台数	10台

※ノートパソコン・タブレットを接続・充電するケーブルは付属していません。
純正ケーブルまたは適切なケーブルをご使用ください。
※複数台のiOSアップデートは同時には行えません。1台ずつ行ってください。

2.各部の名称

【前面】

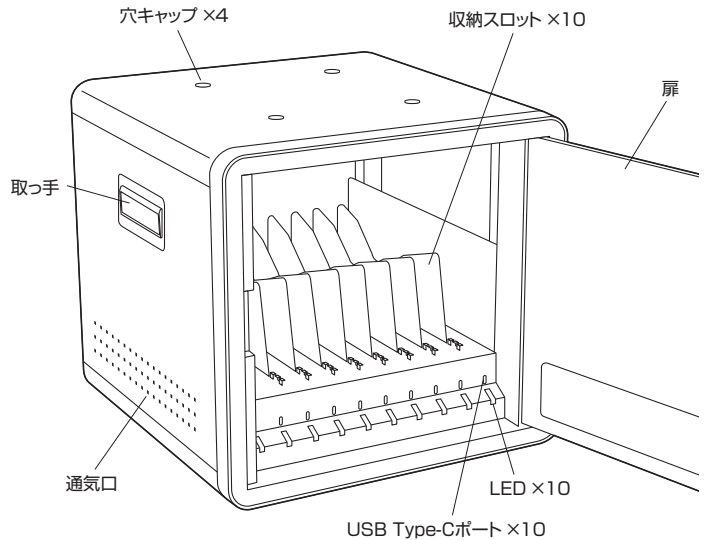

【背面】

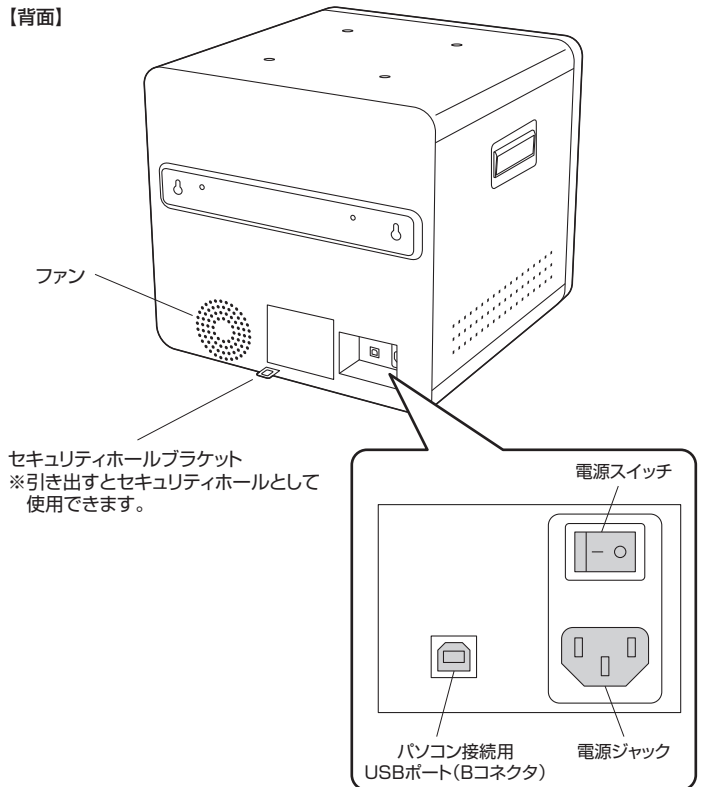

3. 機器の充電方法

- ①電源スイッチがOFF(○側)になっていることを確認します。
付属の電源コードで背面の電源ジャックとコンセントを接続します。

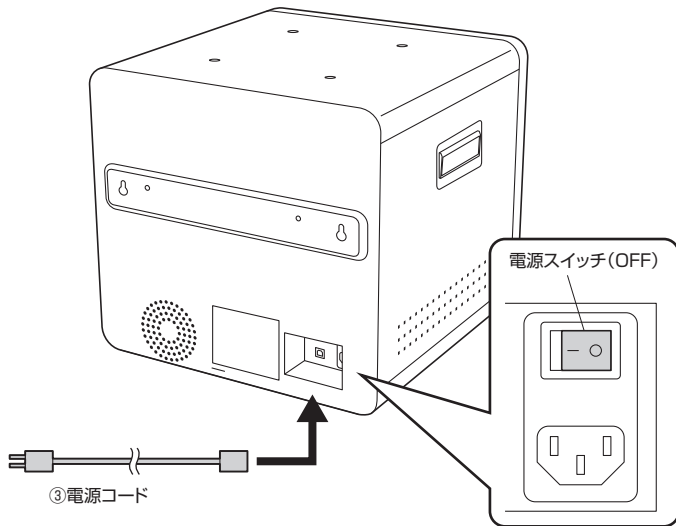

- ②鍵を差し込み、扉を開きます。
※鍵穴を縦にすると解錠、横にすると施錠されます。

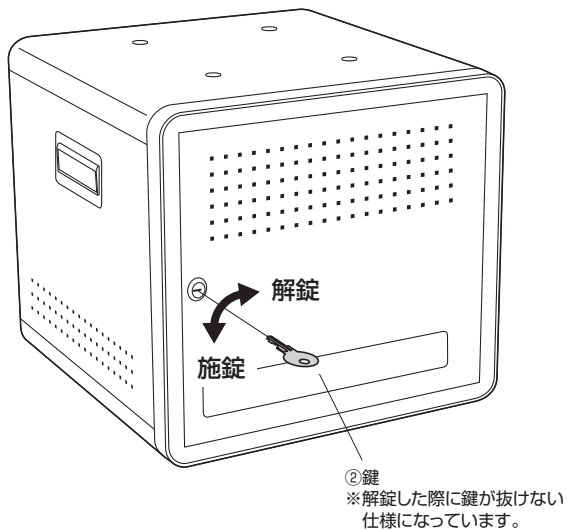

- ③タブレットを収納スロットに収納し、ケーブルをUSB Type-Cポートに接続します。
※USB Type-CポートとiPad・タブレットを接続するケーブルは付属していません。
純正ケーブルまたは適切なケーブルをご使用ください。

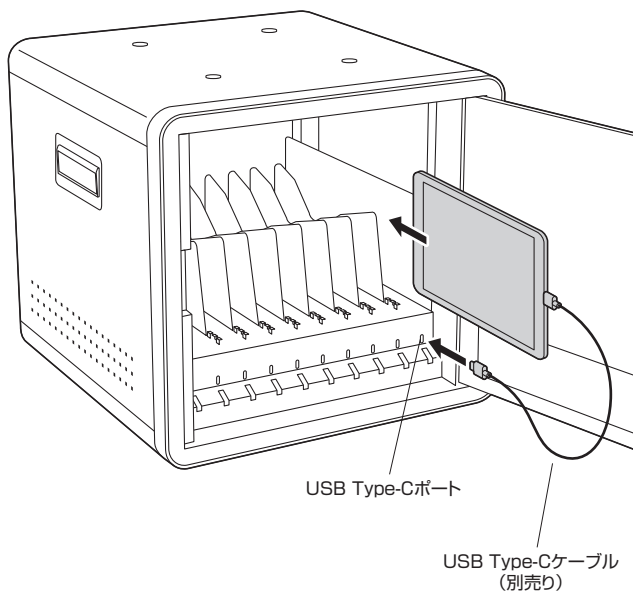

- ④電源スイッチをON(一側)にすると、全てのLEDが赤色に点灯してから緑色に変わった後、消灯します。
接続されている機器に自動的に充電を開始します。
※完全放電したiPad・タブレットを接続すると、充電は行われますが、LEDが正しく状態を表示しない場合や、LEDが点灯しない場合があります。その場合はしばらく充電した後、ケーブルを接続し直してください。

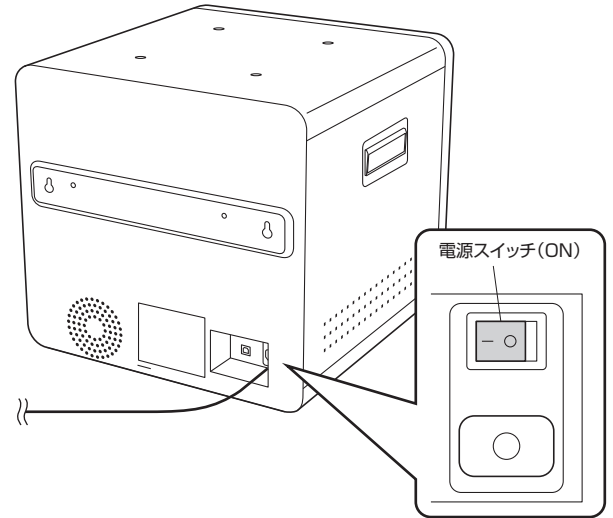

4.LEDの表示

起	動	表示
充電	中	赤色に点灯してから緑色に変わった後、消灯
充電	完了	赤色に点灯
充電	完了	緑色に点灯
同期	中	赤色と緑色が交互に点滅

5.パソコンとの同期方法

パソコン側の設定 (iTunesの場合)

- iPadに同期させるアプリ・データのライブラリを作成してください。
※自動的に新しいソフトウェア・アップデートを確認する設定にすることをおすすめします。

iPad・タブレットの設定

- ① iPad・タブレットが新品の場合は事前にフル充電を行ってください。
- ② 本製品に収納するiPad・タブレットを1台ずつパソコンに接続し、それぞれの同期設定を行ってください。(名前・ID・同期する内容など)
※同期中は画面が表示されたままになるので、画面の明るさを調節しておくことをおすすめします。
※iTunesで「〇〇を手動で管理」という設定にした場合、各iPadごとに手動でコピーする必要があります。

パソコンとの接続・まとめて同期

- ① 収納する全てのiPad・タブレットの個別設定が終了したら、iPad・タブレットを本製品前面のUSB Type-Cポートに接続して、スロットに収納します。
※USB Type-CポートとiPad・タブレットを接続するケーブルは付属していません。純正ケーブルまたは適切なケーブルをご使用ください。

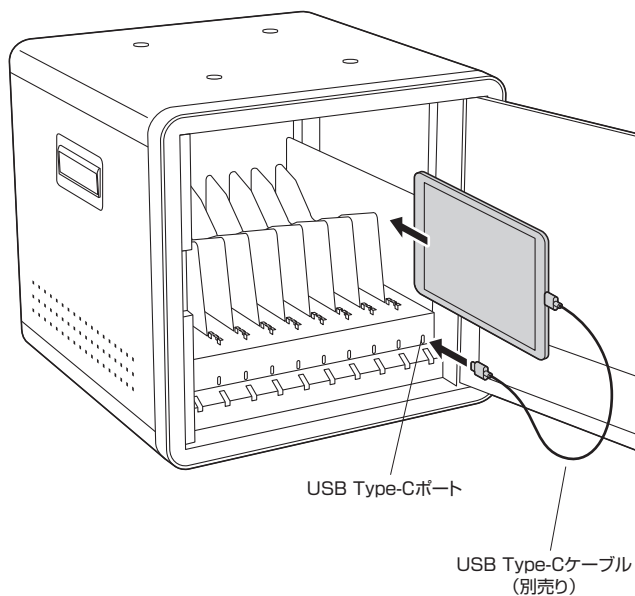

- ② 付属のUSBケーブルで本体背面のパソコン接続用USBポート(Bコネクタ)とパソコンを接続します。
- ③ LEDが赤色と緑色の交互に点滅し、同期モードになっていることを表しています。
※識別・同期には時間がかかることがあります。一度同期を開始したら途中で停止しないでください。

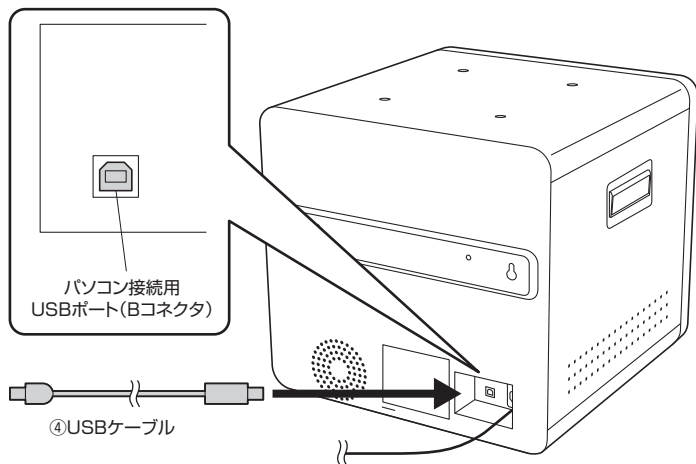

iPad使用時のiOSアップデートについて

- 接続されたiPadすべてを一度にアップデートすることはできません。1台ずつiOSのアップデートを行ってください。

6.セキュリティホールの使用方法

- 本体背面のブラケットを引き出すとセキュリティホールとして使用できます。

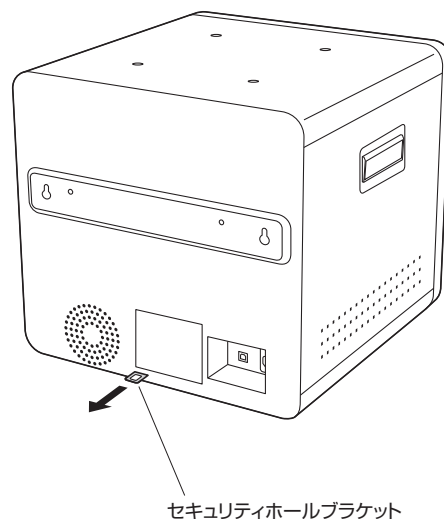

7. スタッキング方法

① 機器を取出し、ケーブル類を外します。

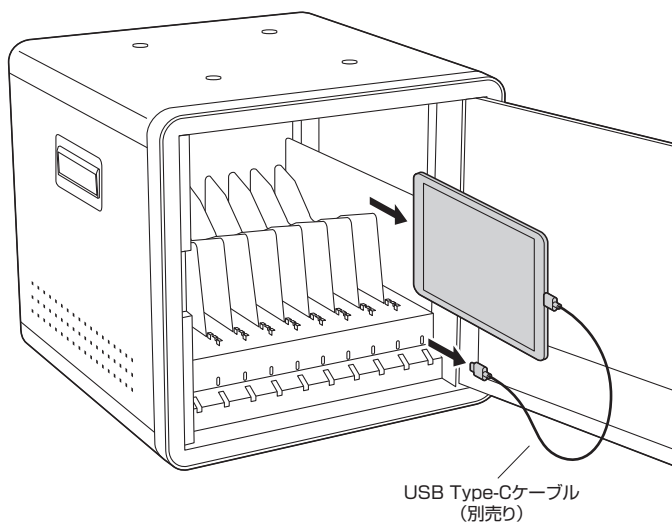

② 穴キャップを外します。

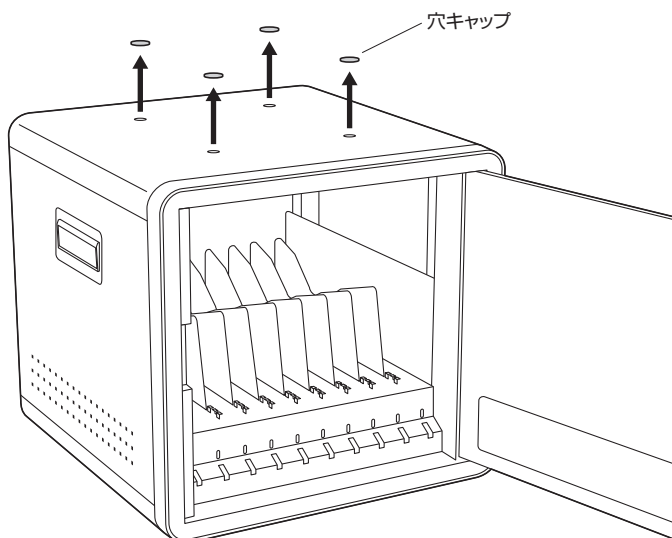

③ もう1台の保管庫を重ねて、ボルト(別売り)で固定します。
※3台までスタッキング可能です。

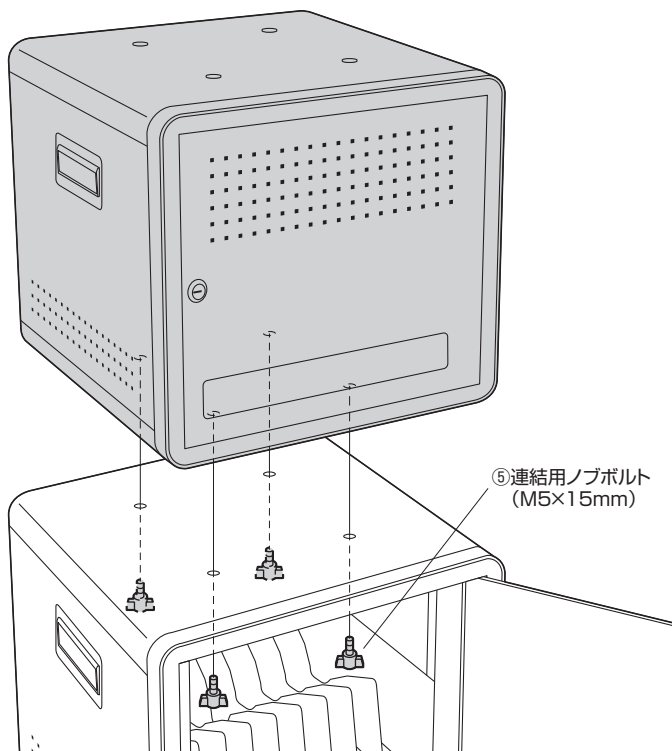

8. 保証規定

- 保証期間内に正常な使用状態でご使用の場合に限り品質を保証しております。万一保証期間内で故障がございました場合は、弊社所定の方法で無償修理いたしますので、保証書を製品に添えてお買い上げの販売店までお持ちください。
- 次のような場合は保証期間内でも有償修理になります。
 - 保証書をご提示いただけない場合。
 - 所定の項目をご記入いただけない場合、あるいは字句を書き換えられた場合。
 - 故障の原因が取扱い上の不注意による場合。
 - 故障の原因がお客様による輸送・移動中の衝撃による場合。
 - 天変地異、ならびに公害や異常電圧その他の外部要因による故障及び損傷の場合。
 - 譲渡や中古販売、オークション、転売などでご購入された場合。
- お客様ご自身による改造または修理があったと判断された場合は、保証期間内での修理もお受けいたしかねます。
- 本製品の故障、またはその使用によって生じた直接、間接の損害については弊社はその責を負わないものとします。
- 本製品を使用中に発生したデータやプログラムの消失、または破損についての補償はいたしかねます。
- 本製品は医療機器、原子力設備や機器、航空宇宙機器、輸送設備や機器などの人命に関わる設備や機器、及び高度な信頼性を必要とする設備や機器やシステムなどへの組み込みや使用は意図されておりません。これらの用途に本製品を使用され、人身事故、社会的障害などが生じても弊社はいかなる責任も負いかねます。
- 修理ご依頼品を郵送、またはご持参される場合の諸費用は、お客様のご負担となります。
- 保証書は再発行いたしませんので、大切に保管してください。
- 保証書は日本国内においてのみ有効です。

保証書		サンワサプライ株式会社	
型番:	CAI-CAB63BK		
シリアルナンバー:			
お客様・お名前・ご住所・TEL			
販売店名・住所・TEL			
担当者名			
保証期間	1年	お買い上げ年月日	年 月 日

最新の情報はWEBサイトで <https://www.sanwa.co.jp/>



本製品の詳細情報はこちら!

スマホで読み込むだけで簡単にアクセス!



弊社サポートページはこちら!

- サポート情報
 - Q&A(よくある質問)
 - ソフトダウンロード
 - 各種対応表
- など、最新情報を随時更新しています。

ご質問、ご不明な点などがありましたら、ぜひ一度弊社WEBサイトをご覧ください。

本取扱説明書の内容は、予告なしに変更になる場合があります。
最新の情報は、弊社WEBサイト(<https://www.sanwa.co.jp/>)をご覧ください。

サンワサプライ株式会社

ver.1.1

岡山サプライセンター / 〒700-0825 岡山県岡山市北区田町1-10-1 TEL.086-223-3311 FAX.086-223-5123
 東京サプライセンター / 〒140-8566 東京都品川区南大井6-5-8 TEL.03-5763-0011 FAX.03-5763-0033
 札幌営業所 / 〒060-0808 札幌市北区北八条西4-1-1 パストラルビルN8 TEL.011-611-3450 FAX.011-716-8990
 仙台営業所 / 〒983-0852 仙台市宮城野区福岡1-6-37 TM仙台ビル TEL.022-257-4638 FAX.022-257-4633
 名古屋営業所 / 〒453-0014 愛知県名古屋市中村区則武1-16-18 CUBE MEIKI TEL.052-453-2031 FAX.052-453-2033
 大阪営業所 / 〒532-0003 大阪市淀川区宮原4-5-36 ONEST新大阪スクエア TEL.06-6395-5310 FAX.06-6395-5315
 広島営業所 / 〒732-0828 広島県広島市南区京橋町7-18 新井ビル TEL.082-264-2716 FAX.082-264-2717
 福岡営業所 / 〒812-0011 福岡市博多区博多駅前4-3-3博多八百治ビル TEL.092-471-6721 FAX.092-471-8078

CD/AG/RKDaC