

この度は、弊社製品をお買求めいただきましてありがとうございました。
本製品は組立式になっておりますので、下記の要領で組立ててください。
パッキングケースの中には、下記の部品が入っています。

**組立説明書は組立て後も
大切に保管してください。**

この製品を第三者に貸し出すときは、この説明書も共に
貸し出し、よく読んでから使用するようご指導ください。

★用意していただくもの・・・

手袋（組立て時のケガ等を防ぐために必ず着用してください）
プラスドライバー

完成図

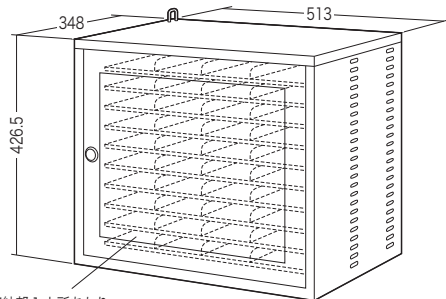

収納部 1 箇所あたり
有効寸法：
W406×D235×H35(分割なし)
W202×D235×H35(仕切りで2分割)
W100×D235×H35(仕切りで4分割)

棚板耐荷重 各2kg
総耐荷重 20kg

組立て部品

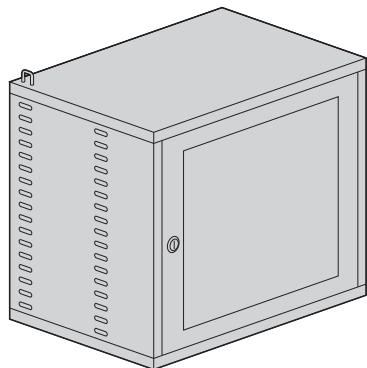

保管庫本体×1台

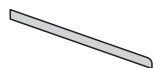

仕切り板×30枚

使用ボルト

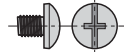

ボルト×42本 (M4×5)
※うち2本は予備です。

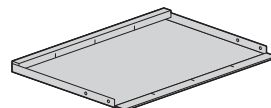

トレイ×10枚

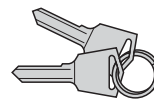

鍵×2本

施錠・解錠方法

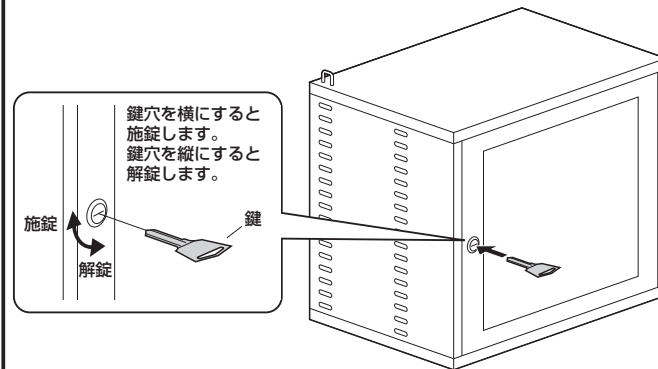

1 保管庫本体から扉を取外します。

扉を開き、レバーを矢印の方向に引きながら扉を取外します。

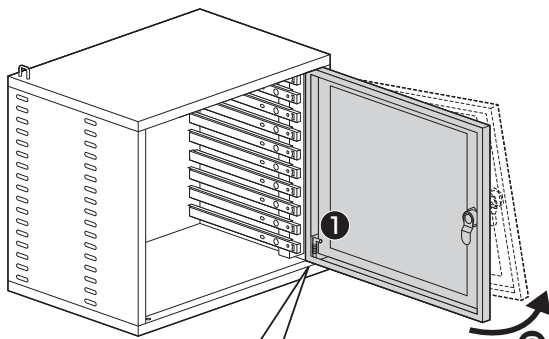

レバーを矢印の方向に引きます。

傾けて取外します。

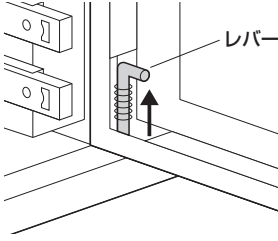

2 保管庫本体のスライドレールにトレイを取付けます。

①一番下のスライドレールを引き出します。

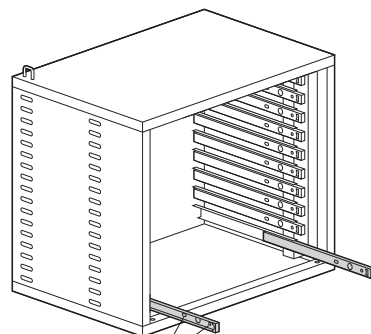

スライドレール
※ネジ穴が出るまで
引き出します。

②トレイの前側のネジ穴をボルトで仮止めします。

使用ボルト

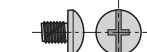

ボルト (M4×5)

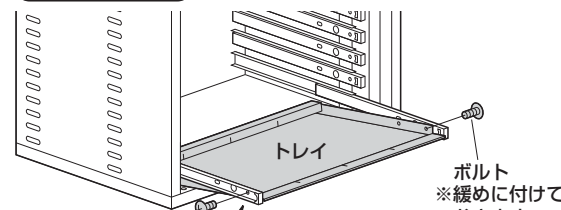

ボルト
※緩めに付けて
おきます。

このネジ穴を
使用します。

※トレイの後側を保管庫本体の底面に乗せておきます。

③トレイの後側のネジ穴をボルトで固定します。

使用ボルト

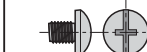

ボルト (M4×5)

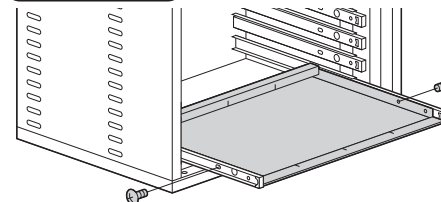

※最後にトレイを固定している4本のボルトをしっかりと
締め付けて固定します。

▲注意▲

取付けたトレイは保管庫本体に収納してください。
複数のトレイを引き出した状態で作業するとトレイの重量で
保管庫本体が転倒する恐れがあります。

※同様に残りのトレイを下から順に取付けます。

3 扉を取付けます。
※扉は右開き、左開きどちらにもできます。

扉を右開きにする場合

レバーを矢印の方向に引きながら扉を取付けます。

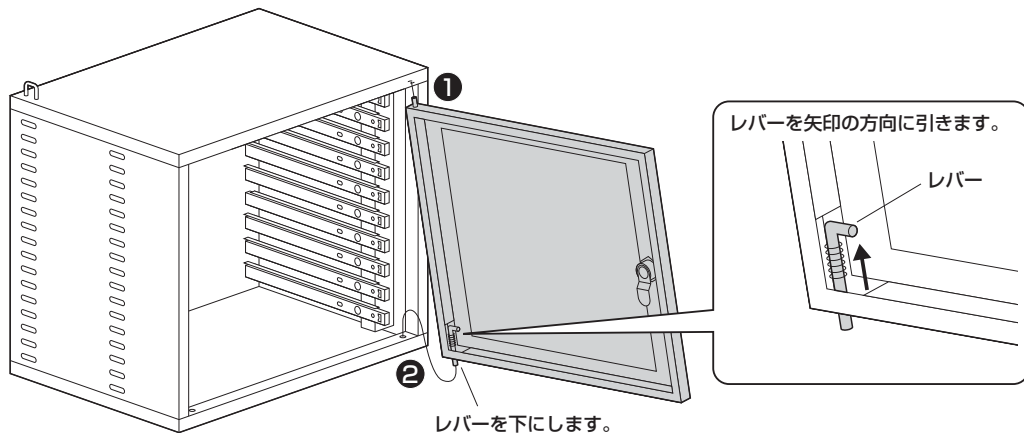

扉を左開きにする場合

レバーを矢印の方向に引きながら扉を取付けます。

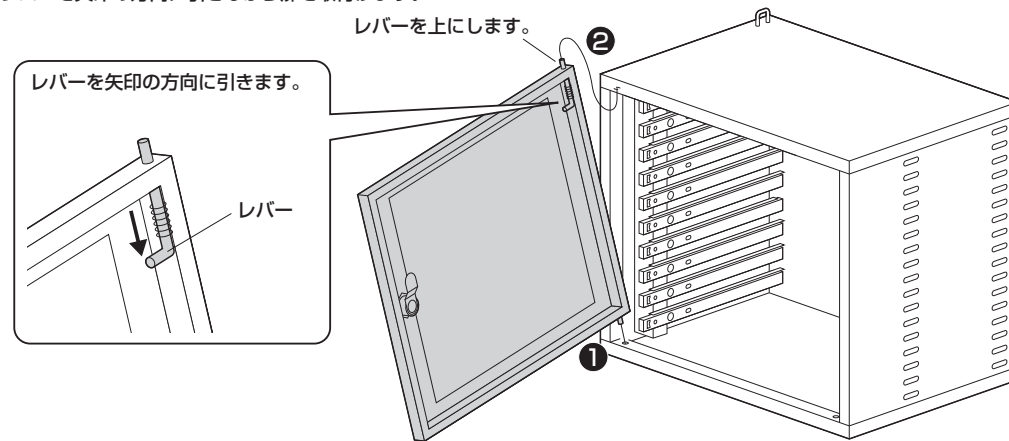

4 保管する機器に合わせ、トレイに仕切り板を取付けて完成です。

この金具にはセキュリティワイヤーを取付けることができます。

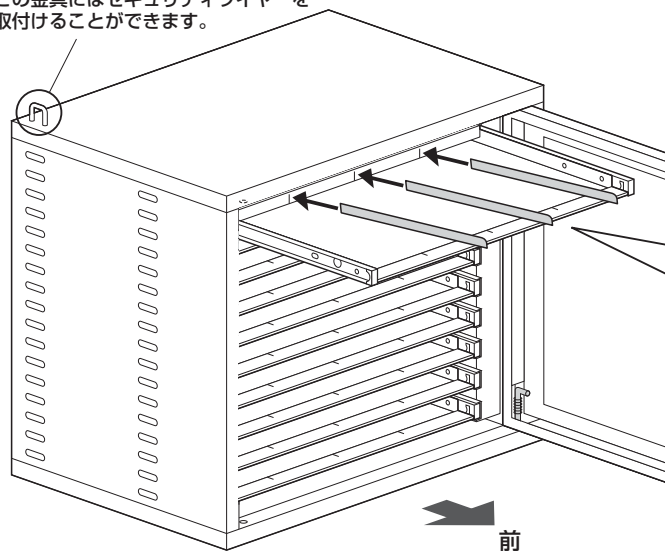

横から見た図

①仕切り板をトレイの後側のスリットに差し込みます。

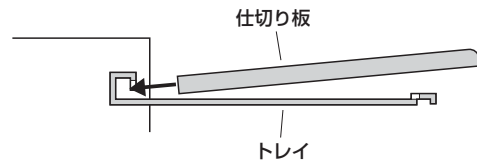

②トレイの前側のスリットに差し込みます。

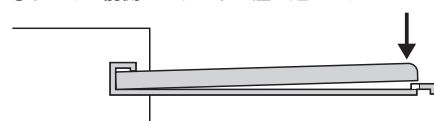

注意

仕切り板を取付けたトレイは保管庫本体に収納してください。複数のトレイを引き出した状態で作業するとトレイの重量で保管庫本体が転倒する恐れがあります。

※同様に残りのトレイにも仕切り板を取付けます。

使用上のご注意

3枚以上のトレイを同時に引き出さないでください。トレイと保管する機器の重量で保管庫本体が転倒する恐れがあります。

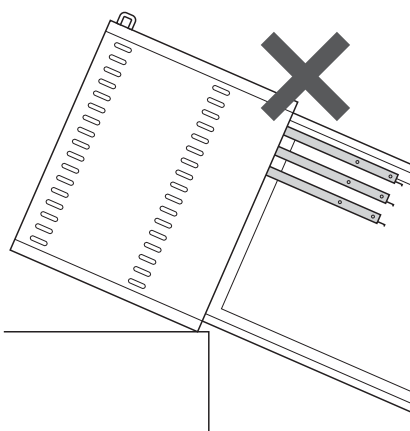

引き出したトレイに体重をかけないでください。保管庫本体が転倒する恐れがあります。

